



Yamarin 63 Day Cruiser

Käyttäjän käsikirja

ESIPUHE

Onnittelumme, että valitsit Yamarin -veneeseen!

Omistajan käsikirja perehdyttää Sinut uuden veneesi ominaisuuksiin sekä auttaa sen hoidossa ja huollossa. Se on laadittu avuksesi, jotta opit käsittelemään venettäsi turvallisesti ja välttämään mahdolliset ongelmat. Tarkista, että olet venetoimituksen yhteydessä saanut haltuusi kaikkien veneeseesi asennettujen laitteiden ohjekirjat. Täydennä käsikirjaa myöhemmin hankkimiesi laitteiden tiedoilla ja ohjekirjoilla. Omille muistiinpanoillesi on tilaa käsikirjan lopussa. Lue tämä käsikirja huolellisesti sekä tutustu tarkoin veneesi yksityiskohtiin ennen kuin lähdet vesille.

Mikäli tämä on ensimmäinen veneesi tai olet vaihtanut Sinulle uuteen venetyyppiin, varmistu siitä, että Sinulla on riittävä tuntuma ja kokemus sen käsittelyssä ennen kuin otat vastaan veneesi päällikkyuden. Tämä on todella tärkeää oman mukavuutesi ja turvallisuutesi vuoksi. Veneen myyjä, venekerhot, Suomen Veneilyliitto ja Suomen Navigaatioliitto antavat mielellään tietoja paikallisista veneilykouluista tai suosittelevat päteviä opettajia.

Omistajan käsikirja ei ole yksityiskohtainen huolto- tai vianetsintäopas. Ongelmatapauksissa ota yhteyttä veneen jälleenmyyjään. Käytä aina päteviä ja koulutettuja henkilöitä huoltoon, korjauksiin ja muutostöihin. Muutokset, jotka voivat vaikuttaa veneen turvallisuusominaisuuksiin, tulee arvioida, toteuttaa ja dokumentoida pätevien henkilöiden toimesta. Veneen valmistaja ei ole vastuussa muutoksista, joita se ei ole hyväksynyt.

Pidä veneesi aina hyvässä kunnossa ja ota huomioon, että se vaatii kunnossapitoa ja huoltoa. Mikä tahansa vene – riippumatta sen vahvuudesta – voi vaurioitua merkittävästi, mikäli sitä ei käytetä asianmukaisesti. Mukauta aina veneen nopeus ja suunta vallitseviin sääoloihin.

Toivotamme Sinulle mukavia ja rentouttavia hetkiä vesillä Yamarin -veneesi kanssa!

Konekesko Marine
PL 145
01301 VANTAA

Puhelin 01053 034
www.kesko-marine.com
www.yamarin.com

SÄILYTÄ TÄMÄ KÄSIKIRJA VARMASSA PAIKASSA JA LUOVUTA SE SEURAAVALLE OMISTAJALLE, MIKÄLI MYYT VENEESI.

1 Yleistä	7
1.1 Vaatimustenmukaisuuden vakuutus	8
2 Määritelmät	10
3 Takuu	11
4 Ennen käyttöönottoa	12
4.1 Rekisteröinti	12
4.2 Vakuutukset	12
4.3 Koulutus	12
5 Veneen ominaisuudet ja käyttö	13
5.1 Yleistä	13
5.2 Veneen perustiedot	13
5.3 Suurin sallittu henkilömäärä	15
5.4 Kuormitus	16
5.5 Moottori ja potkuri	16
5.6 Veden sisäänpääsyn estäminen ja vakavuus	16
5.6.1 Rungon ja kannen läpiviennit sekä sulkuventtiilit	16
5.6.2 Vakavuus ja kelluvuus	18
5.7 Tulipalon tai räjähdysvaaran ehkäiseminen	18
5.7.1 Tankkaaminen	18
5.7.2 Palontorjunta	19
5.8 Pääkytkimet ja sulakkeet	20
5.9 Käyttö	20
5.9.1 Hallintalaitteet	20
5.9.2 Moottorin turvakytkin	20
5.9.3 Vaihteet ja kaasut	21
5.9.4 Moottorin trimmikulman säätö	21
5.9.5 Moottorin käynnistäminen	22
5.9.6 Ajaminen	22
5.9.7 Laituriin ajo ja laiturista lähteminen	23
5.9.8 Kuomun käyttö	24
5.9.9 Tuulilasin ovi	24
5.9.10 Portaat, tuulilasin terävä kulma ja kajuutan ovi	24
5.10 Oikea käyttö - muut suositukset ja ohjeet	25
5.10.1 Mies yli laidan	25
5.10.2 Irrallisten varusteiden kiinnittäminen	25
5.10.3 Ympäristön huomioonottaminen	25
5.10.4 Veneen kiinnittäminen ja ankkurointi	26
5.10.5 Hinaus	27
5.10.6 Trailerikuljetus	28
5.10.7 Telakointi	29
6 Veneen ja varusteiden kunnossapito	30

6.1 Veneen pesu ja vahaus	30
6.2 Istuintyyneiden hoito-ohjeet	30
6.3 Kuomun hoito-ohjeet	31
6.4 Tiikkikannen hoito-ohjeet	31
6.5 Tuulilasin hoito-ohjeet	32
6.6 Haponkestävien osien hoito-ohjeet	32
6.7 Kaukohallintalaitteen hoito-ohjeet	32
6.8 Ohjausjärjestelmän hoito-ohjeet	32
6.9 Sähkökomponenttien hoito-ohjeet	32
6.10 Pienet pintakorjaukset	33
7 Veneen talvisäilytys	34
7.1 Toimenpiteet ennen talvisäilytystä	34
7.2 Toimenpiteet ennen vesillelaskua keväällä	34
8 Järjestelyt	36
8.1 Yleisjärjestelyt	36
8.2 Ohjausjärjestelmä	37
8.3 Polttoainejärjestelmä	37
8.4 Sähköjärjestelmä	38
8.5 KytKentäkaavio	40

ENNEN KUIN LÄHDET VESILLE

Tutustu tähän käyttäjän käsikirjaan.

Tarkista aina ennen vesille lähtöä ainakin seuraavat seikat:

- **Säätila ja ennuste**
Ota huomioon tuuli, aallokko ja näkyvyys. Ovatko veneesi suunnitteluluokka, koko ja varustus sekä päällikön ja miehistön taidot riittäviä sille vesialueelle, jolle olet lähdössä? Voimakkaassa tuulessa ja suuressa aallokossa runkoikkunoiden, luukkujen ja ovien tulee olla suljetut, jotta vesi ei pääsisi veneen sisälle.
- **Kuormitus ja vakavuus**
Älä ylikuormaa venettä, jaa kuorma oikein. Painavat esineet sijoitetaan takapenkin alla oleviin säilytystiloihin. Huomioi myös, että veneen vakavuus heikkenee, mikäli henkilöt seisovat veneessä.
- **Matkustajat**
Varmista, että kaikille mukanaolijoille on vaatimuksen mukainen kelluntapukine tai pelastusliivit. Sopikaa kunkin henkilön tarvittavat tehtävät matkan aikana ennen lähtöä.
- **Polttoaine ja polttoainejärjestelmä**
Tarkista, että polttoainetta on riittävästi; myös reservipolttoainetta huonon sään tms. varalle. Ajettaessa isossa aallokossa polttoaineen kulutus voi helposti nousta yli 30 % verrattuna tyyneen keliin. Peukalosääntönä voidaan pitää, että matkan päätteeksi tulee aina olla vähintään 20 % polttoainetta jäljellä. Muista tarkastaa myös polttoaineensuodattimesta, ettei läpinäkyvässä vedenerottimessa suodattimen alapuolella ole vettä. Polttoaineensuodatin tulee vaihtaa 1-2 kertaa vuodessa riippuen ajotunneista ja polttoaineen laadusta.
- **Moottori ja ohjauslaitteet**
Tarkista ohjauksen ja kaukohallintalaitteen toiminta sekä kunto ja tehkää moottorin ohjekirjan mukaiset tarkistustoimet.
- **Veneen merikelpoisuus**
Tarkista veneen merikelpoisuus muutenkin: ei polttoaine- tai vesivuotoja, turvavarusteet mukana jne. Tarkista, ettei veneen välipohjassa ole vettä.
- **Tavaroiden kiinnitys**
Tarkista, että kaikki tavarat on asetettu niin, että ne pysyvät paikoillaan myös merenkäynnissä ja kovassa tuulessa. Huomioi, että istuintyynyt voivat lentää kyydistä, mikäli niiden nepparit eivät ole kiinnitettyinä.
- **Merikartat**
Ellet kulje täysin tuttua reittiä, varmista että mukanasasi on merikarttoja riittävän laajalta alueelta! Mikäli veneesi on varustettu karttaplotterilla, opettele käyttämään sitä ennen kuin lähdet vesille. Varmista, että merikartat ovat uusinta painosta.
- **Lähtömanööverit**
Sopikaa miehistön kanssa, kuka irrottaa minkä köyden jne. Tarkista etteivät kiinnitysköydet tai ankkuriköysi pääse tarttumaan potkuriin lähdön aikana.
- **Pakolliset varusteet**
Vesiliikennelainsäädännön mukaan jokaisessa moottorilla varustetussa vesikulkuneuvossa on oltava seuraavat käyttökuntoiset varusteet:
 - 1) Hyväksytyt kelluntapukineet kullekin veneessä olijalle. Ko. pukineen tulee kokoluokaltaan ja kantavuudeltaan vastata henkilön kokoa ja painoa.
 - 2) Tyhjennysväline

- 3) Aivot tai mela tai ankkuri köysineen
- 4) Hyväksytyt vähintään luokan 8A68B käsisammutin. Sammutin pitää tarkastuttaa kerran vuodessa. Yamarin 63 DC:ssä on vakiovarusteena hyväksytyt sammutin. Huom! Koska sammutin asennetaan veneeseen sen valmistusvaiheessa, yhden vuoden voimassa oleva tarkastusleima voi mennä umpeen lyhyehkön ajan kuluttua uuden veneen käyttöönoton jälkeen. Vesiliikennelainsäädännön mukaan veneen käyttäjä on vastuussa sammuttimen tarkastusleiman voimassaolosta.

Moottoria koskevia lisäohjeita saat sen erillisestä ohjekirjasta.

1 Yleistä

Omistajan käsikirja auttaa sinua tuntemaan uuden veneesi ominaisuuksia, hoitoa ja huoltoa. Veneeseen asennettujen laitteiden omat ohjekirjat on liitetty mukaan ja useissa kohdissa viitataan niihin. Voit täydentää käsikirjaa myöhemmin hankittujen laitteiden ohjekirjoilla. Omille muistiinpanoillesi on varattu tilaa käsikirjan lopussa.

Veneellä on juokseva sarjanumero CIN-koodi (Craft Identification Number). CIN-koodi on merkitty veneen runkoon oikealle puolelle uimatason alle peräpeiliin. Suosittelemme, että merkitsette CIN-koodin vaatimustenmukaisuuden vakuutukseen tähän kirjaan.

Asioidessanne jälleenmyyjien kanssa, ilmoittakaa CIN-koodi sekä veneen tyyppi, niin oikeiden varaosien saanti helpottuu.

Olennaiset turvallisuusvaatimukset	Standardit	Muu käytetty normitus	Tekniset asiakirjat	Tarkenna (*pakolliset Standardit)
Yleiset vaatimukset (2)	<input checked="" type="checkbox"/>			EN ISO 8666:2002 *
Veneen tunnistenumero - CIN (2.1)	<input checked="" type="checkbox"/>			EN ISO 10087:2006 *
Valmistajan kilpi (2.2)	<input type="checkbox"/>	<input checked="" type="checkbox"/>	<input type="checkbox"/>	RCD annex I, 2.2
Laidan yli putoamisen ehkäiseminen ja veneeseen uudelleen nouseminen (2.3)	<input checked="" type="checkbox"/>	<input type="checkbox"/>	<input type="checkbox"/>	EN ISO 15085:2003/DAM 2.3.2
Näkyvyys pääasialliselta ohjailupaikalta (2.4)	<input checked="" type="checkbox"/>	<input type="checkbox"/>	<input type="checkbox"/>	EN ISO 11591:2011
Käytäjän käsikirja (2.5)	<input checked="" type="checkbox"/>	<input type="checkbox"/>	<input type="checkbox"/>	EN ISO 10240:2004
Rakenteeseen, lujuteen ja tiiviyyteen liittyvät vaatimukset (3)				
Rakenne (3.1)	<input type="checkbox"/>	<input checked="" type="checkbox"/>	<input type="checkbox"/>	RSG Guidelines, NBS-VTT Extended Rule
Vakavuus ja varalaita (3.2)	<input checked="" type="checkbox"/>	<input type="checkbox"/>	<input type="checkbox"/>	EN ISO 12217-1:2015
Kelluvuus (3.3)	<input checked="" type="checkbox"/>	<input type="checkbox"/>	<input type="checkbox"/>	EN ISO 12217-1:2015
Rungon, kannen ja kansirakenteiden aukot (3.4)	<input checked="" type="checkbox"/>	<input type="checkbox"/>	<input type="checkbox"/>	EN ISO 9093-1:1997, EN ISO 12216:2002
Vedellä täyttyminen (3.5)	<input checked="" type="checkbox"/>	<input type="checkbox"/>	<input type="checkbox"/>	EN ISO 15083:2003
Valmistajan suositus suurimmasta sallitusta kuormasta (3.6)	<input checked="" type="checkbox"/>	<input type="checkbox"/>	<input type="checkbox"/>	EN ISO 14946:2001/AC 2005
Pelastuslautan säilytys (3.7)	<input type="checkbox"/>	<input checked="" type="checkbox"/>	<input type="checkbox"/>	RSG Guidelines
Poistumistie (3.8)	<input checked="" type="checkbox"/>	<input type="checkbox"/>	<input type="checkbox"/>	EN ISO 9094:2015
Ankkurointi, kiinnittäminen ja hinaaminen (3.9)	<input checked="" type="checkbox"/>	<input type="checkbox"/>	<input type="checkbox"/>	EN ISO 15084:2003
Ohjailuominaisuudet (4)	<input checked="" type="checkbox"/>	<input type="checkbox"/>	<input type="checkbox"/>	EN ISO 11592:2001, EN ISO 8665:2006
Koneet ja moottoritilat (5.1)				
Sisämoottorit (5.1.1)	<input type="checkbox"/>	<input type="checkbox"/>	<input type="checkbox"/>	
Tuuletus (5.1.2)	<input type="checkbox"/>	<input type="checkbox"/>	<input type="checkbox"/>	
Suojaamattomat osat (5.1.3)	<input type="checkbox"/>	<input type="checkbox"/>	<input type="checkbox"/>	
Perämoottorin käynnistyminen (5.1.4)	<input type="checkbox"/>	<input type="checkbox"/>	<input type="checkbox"/>	
Polttoainejärjestelmä (5.2)				
Yleistä polttoainejärjestelmästä (5.2.1)	<input checked="" type="checkbox"/>	<input type="checkbox"/>	<input type="checkbox"/>	EN ISO 11105:1997
Polttoainesäiliöt (5.2.2)	<input checked="" type="checkbox"/>	<input type="checkbox"/>	<input type="checkbox"/>	EN ISO 10088:2013
Sähköjärjestelmä (5.4)	<input checked="" type="checkbox"/>	<input type="checkbox"/>	<input type="checkbox"/>	EN ISO 10133:2012, EN ISO 8846:1993/A1:2000
Ohjausjärjestelmä (5.4)				
Yleistä ohjausjärjestelmästä (5.4.1)	<input checked="" type="checkbox"/>	<input type="checkbox"/>	<input type="checkbox"/>	EN ISO 10592:1995/A1:2000
Varajärjestelmät (5.4.2)	<input type="checkbox"/>	<input type="checkbox"/>	<input type="checkbox"/>	
Kaasulaitteet (5.5)	<input type="checkbox"/>	<input type="checkbox"/>	<input type="checkbox"/>	
Palontorjunta (5.6)				
Yleistä palontorjunnasta (5.6.1)	<input checked="" type="checkbox"/>	<input type="checkbox"/>	<input type="checkbox"/>	EN ISO 9094-1:2015
Palontorjuntavälineet (5.6.2)	<input checked="" type="checkbox"/>	<input type="checkbox"/>	<input type="checkbox"/>	EN ISO 9094-1:2015
Kulkuvalot (5.7)	<input type="checkbox"/>	<input checked="" type="checkbox"/>	<input type="checkbox"/>	1972 COLREG
Päästöjäntorjunta (5.8)	<input type="checkbox"/>	<input type="checkbox"/>	<input type="checkbox"/>	
Liite I.B - Pakokaasupäästöt	Katso moottorin valmistajan vaatimustenmukaisuusvakuutus			
Liite I.C – Melupäästöt¹	<input type="checkbox"/>	<input type="checkbox"/>	<input type="checkbox"/>	
Melupäästöjen tasot (I.C.1)	<input type="checkbox"/>	<input type="checkbox"/>	<input type="checkbox"/>	
Omistajan käsikirja (I.C.2)	<input type="checkbox"/>	<input type="checkbox"/>	<input type="checkbox"/>	

¹ Jos veneessä on sisä- tai sisäperämoottori ilman sisäänrakennettua pakokaasujärjestelmää.

2 Määritelmät

Tässä käsikirjassa olevat varoitukset ja huomautukset määritellään seuraavasti:

- VAARA!** Merkitsee, että on olemassa vakava vaaratekijä, joka johtaa suurella todennäköisyydellä kuolemaan tai pysyvään vammautumiseen, ellei asianmukaisiin varokeinoin ryhdytä.
- VAROITUS!** Merkitsee, että on olemassa vaaratekijä, joka voi johtaa loukkaantumiseen tai kuolemaan, ellei asianmukaisiin varokeinoin ryhdytä.
- HUOM!** Merkitsee muistutusta turvallisesta toimintatavasta tai kiinnittää huomiota vaaralliseen toimintatapaan, joka voi johtaa loukkaantumiseen, veneen tai sen osien vaurioitumiseen tai ympäristön vaurioitumiseen.

Käsikirjassa on käytetty SI-järjestelmän mukaisia yksiköjä. Joissain tapauksissa muita yksiköjä on lisätty sulkuihin. Poikkeuksena tästä on tuulen nopeus, joka on huvivedirektiivissä esitetty boforeina.

3 Takuu

Veneellä ja sen varusteilla on 2 vuoden takuu, joka alkaa veneen käyttöönottopäivästä. Ota yhteys jälleenmyyjääsi mahdollisissa takuuasioissa. Muista ilmoittaa CIN-koodi. Mikäli mahdollista, ota reklamaatiokohteesta digitaalivalokuvia. Se nopeuttaa yleensä takuuasioiden käsittelyä.

4 Ennen käyttöönottoa

4.1 Rekisteröinti

Vesikulkuneuvorekisterin mukaisesti vene jonka moottorin teho on yli 20 hv (15 kW) tai vene jonka pituus on vähintään 5,5 metriä, on Suomessa merkittävä vesikulkuneuvorekisteriin. Tarkemmat ohjeet rekisteröinnistä saat Trafilta (www.trafi.fi). Rekisteröitävän moottorikäyttöisen vesikulkuneuvon kuljettajalta vaaditaan vähintään 15 vuoden ikä.

4.2 Vakuutukset

Venevakuutus voi korvata vesillä tai kuljetuksen ja telakoinnin aikana sattuvan vahingon. Varmista erikseen vakuutusvastuu venettä nostettaessa. Vakuutuksella on myös välillinen vaikutus turvallisuuteen: vakavan haverin sattuessa voit keskittyä ennen kaikkea ihmisten pelastamiseen. Tarkempia tietoja eri vakuutusvaihtoehdoista antavat vakuutusyhtiöt. Varmista erikseen vakuutusvastuu venettä nostettaessa ja kuljettaessa!

4.3 Koulutus

Veneilyä käsittelevää kirjallisuutta on saatavilla runsaasti. Navigointikursseja järjestävät Suomen Navigaatioliitto yhdessä kansalais- ja työväenopistojen kanssa. Veneilykouluista antaa tietoja Suomen Purjehdus ja Veneily. Nämä antavat hyvän pohjan taidoillenne, mutta varmuus veneen käsittelyssä, navigoinnissa, kiinnittämisessä ja ankkuroinnissa saavutetaan vasta pitkän käytännön kokemuksen kautta. Veneilyliitosta saatte myös tietoja paikallisista venekerhoista ja niiden toiminnasta. Lisätietoja:

www.suomennavigaatioliitto.fi

www.spv.fi

5 Veneen ominaisuudet ja käyttö

5.1 Yleistä

Omistajan käsikirjan tarkoituksena ei ole olla täydellinen huolto-opas tai korjauskirja, vaan opastaa tuntemaan veneen ominaisuudet ja käyttämään sitä asianmukaisella tavalla.

Käsikirjan kuvissa ja piirroksissa voi esiintyä lisävarusteita tai maakohtaisia varusteita.

5.2 Veneen perustiedot

Huviveneet voidaan suunnitella neljään suunnitteluluokkaan (A, B, C ja D) huvivenedirektiivin 2013/53/EU mukaan. Yamarin 63 DC on suunniteltu suunnitteluluokan C mukaisesti, joka tarkoittaa seuraavaa:

Vene on suunniteltu käytettäväksi olosuhteissa, joissa tuulen voimakkuus on enintään 6 boforia (n. 14 m/s) ja aallokko sitä vastaava (merkitsevä aallonkorkeus enintään 2 metriä). Tällaisia olosuhteita voidaan kohdata suojattomilla sisävesillä, jokien suistoissa, ja rannikkovesillä kohtalaisella säällä.

Merkitsevä aallonkorkeus on aallokon korkeimman kolmanneksen keskiarvokorkeus, mikä suunnilleen vastaa kokoneen havainnoijan arvioimaa aallonkorkeutta. Yksittäiset aallot saattavat olla kaksi kertaa tätä korkeampia. Jos merkitsevä aallonkorkeus on 2,0 metriä, on kaikkien aaltojen korkeuden keskiarvo noin 1,2 metriä.

Suurin suositeltu kuormitus: Katso *tekninen erittely*

Katso myös kohta 5.4 "Kuormitus".

Päämitat ja kapasiteetit: Katso *tekninen erittely*

Veneen pituus, leveys, syväys, kokonaispaino sekä tankkikapasiteetit on esitetty teknisessä erittelyssä.

Valmistajan kilpi:

Veneeseen kaukohallintalaitteen läheisyyteen kiinnitetyssä valmistajan kilvessä on annettu osa em. tiedoista. Täydentävät selvitykset näistä tiedoista on annettu tämän käsikirjan asiaankuuluvissa kohdissa.

Tekninen erittely

Malli	YAMARIN 63 DC		
Suunnitteluluokka	C		
Kokonaispituus (ei sis. uimaportaita)	6,25 m		
Leveys	2,26 m		
Paino ilman moottoria, nesteitä ja varusteita	Noin 910 kg		
Paino trailerikuljetuksessa suurimmalla koneella	Noin 1 248 kg Sisältää veneen (n. 910 kg) ja Yamaha F150 -moottorin (218 kg) sekä arvion nesteiden ja varusteiden painosta (120 kg). HUOM! Kyseessä ei ole nesteiden ja varusteiden maksimipaino.		
Paino trailerikuljetuksessa standardin mukaisella suurimmalla koneella	Noin 1 291 kg Sisältää veneen (n. 910 kg) ja 150 hv moottorin (261 kg) sekä arvion nesteiden ja varusteiden painosta (120 kg). HUOM! Kyseessä ei ole nesteiden ja varusteiden maksimipaino.		
Suurin kuormitus/ Suurin henkilömäärä	555 kg 6 henkilöä		
Suurin kuormitus sisältää	450 kg / 6 hlöä (à 75 kg) + polttoaine 80 kg + henkilökohtaiset varusteet 25 kg = 555 kg		
Maksimikuorma CE-kilvessä	475 kg Sis. henkilöt 6 x 75 kg + henkilökohtaiset varusteet 25 kg = 475 kg		
Veneen massa täydellä kuormalla	Noin 1 779 kg Sis. veneen 910 kg + kone 261 kg+ akut 20 kg + polttoaine 80 kg + perusvarusteet 33 kg + henkilökohtaiset varusteet 25 kg + henkilöt 450 kg		
Suurin koneteho	111 kW / 150 hv		
Suurimman suositellun moottorin paino	261 kg		
Polttoainetankin tilavuus	107 litraa		
Suurin syväys täydellä kuormalla, moottori ylhäällä	n. 0,4 m		
Suurin korkeus vedenpinnasta kevyellä kuormalla	n. 1,5 m		
Rakennusmateriaali	Lujitemuovi		
Värikoodit:			
- runko	Ashland 10015	RAL 9016	
- kansi	Ashland 10015	RAL 9016	
Hydrauliletkut	5,5 m		
Kaukohallintakaapelit	3,7 m		
Suorituskykytestissä saavutettu nopeus	Noin 45 solmua		

Tuotantoteknisistä syistä veneen painossa ja mitoissa voi esiintyä vaihtelua.

Yamarin 63 DC:n vesilinja

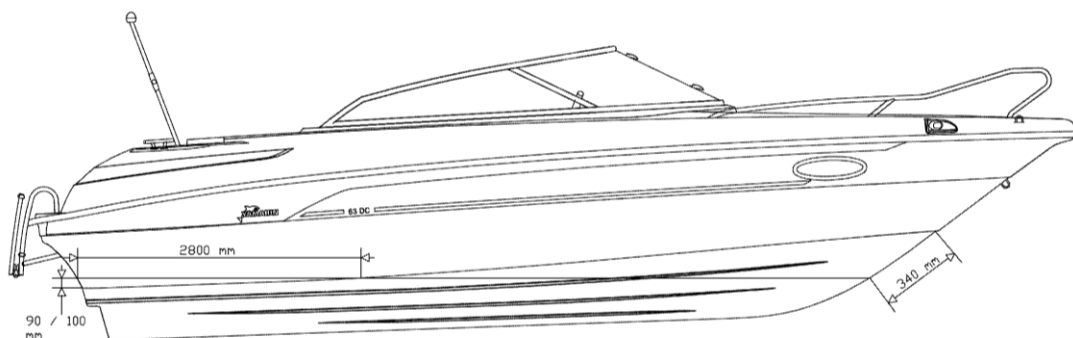

Vesilinja:

- peräkulma 90 mm palteesta ylöspäin Yamaha F115:llä ja 100 mm Yamaha F150:llä
- keula 340 mm alaspäin palteen vekistä keularangassa

5.3 Suurin sallittu henkilömäärä

Yamarin 63 DC:n suurin sallittu henkilömäärä on 6 henkilöä.

VAROITUS!

Älä ylitä suurinta suositeltua henkilömäärää. Veneessä olevien henkilöiden lukumäärästä riippumatta henkilöiden ja varusteiden kokonaispaino ei saa koskaan ylittää suurinta suositeltua kuormitusta (katso kohta Kuormitus). Ajon aikana tulee kaikkien veneessä olevien henkilöiden istua istuinpaikoilla.

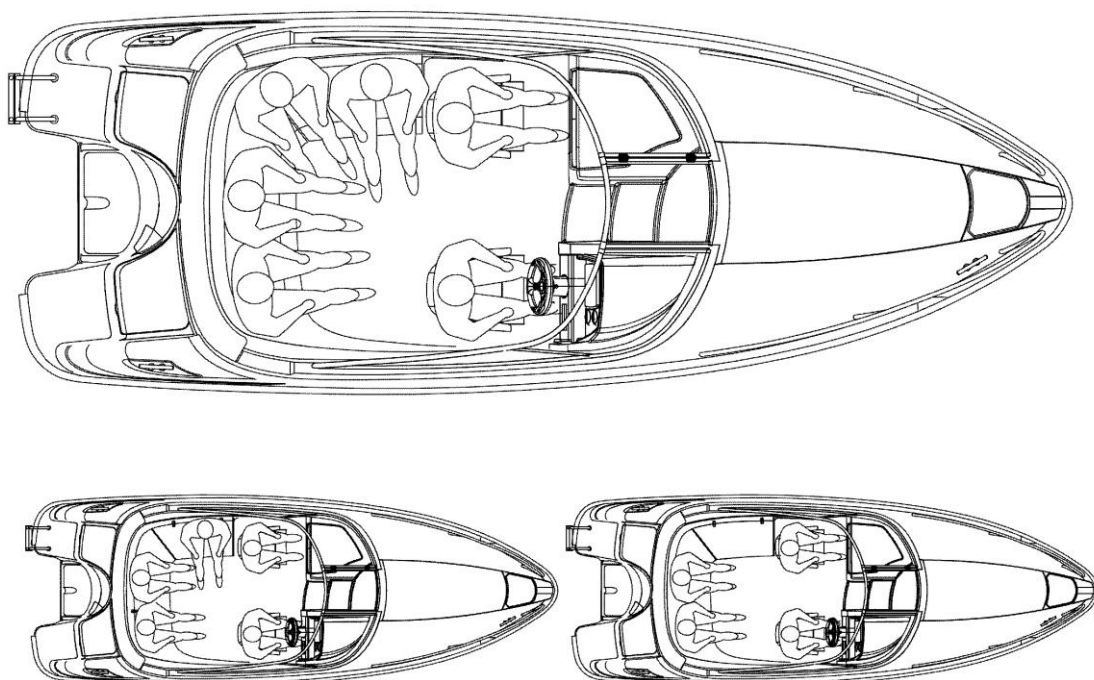

Yamarin 63 DC:n istuinpaikat

5.4 Kuormitus

Yamarin 63 DC:n suurin sallittu kuormitus on 555 kg. Tähän lasketaan kuuluvaksi seuraavat painot:

- a) veneessä olevien henkilöiden yhteispaino 450 kg (yhden aikuisen oletuspaino 75 kg, lapsen 37,5 kg)
- b) henkilökohtaisten varusteiden (esim. harrastusvälineinen ja yöpymisvarusteiden) paino 25 kg
- c) kiinteissä säiliöissä olevien nesteiden (polttoaine) paino 80 kg

VAROITUS!

Venettä kuormatessasi suurinta suositeltua kuormaa ei saa koskaan ylittää. Kuormaa vene aina huolellisesti ja levitä kuorma sopivasti suunnittelutrimmin säilyttämiseksi (likimääräinen taso). Tavallisesti painavat tavarat tulee sijoittaa säilytystilaan takapenkin alle. Mikäli veneessä on maksimihenkilömäärä, raskaat tavarat tulee sijoittaa etukajuuttaan, ettei veneestä tulisi takapainoinen. Vältä sijoittamasta raskaita tavaroita korkealle.

5.5 Moottori ja potkuri

Yamarin 63 DC:n suurin suositeltava konetehto on 150 hv (111kW). Älä käytä venettä, mikäli siinä on suurempi konetehto, kuin Valmistajan kilpeen merkitty teho kW:ssa. Veneen rakenteet eivät ole mitoitettu suuremmalle teholla kuin 150 hv. Veneen takuu ei ole voimassa jos venettä käytetään suuremmalla teholla kuin 150 hv.

Noudata potkurin valinnassa jälleenmyyjän ohjeita.

5.6 Veden sisäänpääsyn estäminen ja vakavuus

5.6.1 Rungon ja kannen läpiviennit sekä sulkuventtiilit

Yamarin 63 DC:ssä on sadevesityhjennys, joka tarkoittaa, että avotila tyhjenee sadevedestä kun vene on vesillä. Sadevesityhjennysjärjestelmä toimii myös maissa, kun keula on ylempänä kuin perä ja sadevesityhjennöksen venttiili on auki. Sadevesityhjennysventtiili sijaitsee takapenkin keskiluukun alla. Venttiili on tarkoitettu suljettavaksi vain suurimmalla sallitulla kuormalla mahdollisen veden sisäänpääsyn estämiseksi. **Muissa tapauksissa venttiilin tulee aina olla auki, jotta sadevesi pääsee tyhjentymään veneestä.**

Veneeseen on asennettu pilssipumppu seuraavan kuvan mukaisiin paikkoihin. Käsikäyttöisen pumpun kapasiteetti on n. 0,5 l/veto.

On veneen käyttäjän vastuulla pitää veneessä vähintään yksi äyskäri tai ämpäri ja huolehtia, että ne on varmistettu häviämisen varalta.

Vene on varustettu korkean pilssiveden varoitusjärjestelmällä, joka varoittaa välipohjaan kertyneestä vedestä. Järjestelmään kuuluu pilssissä sijaitseva kohoanturi ja kojetauluun asennettu varoitusvalo.

VAROITUS! Pilssipumppujärjestelmää ei ole suunniteltu karilleajosta tai muusta vauriosta aiheutuvan vuodon hallintaan (runkovaurio).

TURVATOIMENPIDE! Tarkastakaa säännöllisin väliajoin, ettei pilssipumpun imuletkun päässä ole roskia. Pilssipumpun imuletkun voit tarkastaa irrottamalla takapenkin alla olevan ison vanerilevyn (= tankkitilan luukku). Käsikäyttöisen pumpun letkun pää sijaitsee polttoainetankin etupuolella.

Yamarin 63 DC:n rungon ja kannen läpiviennit sekä sulkuventtiilit:

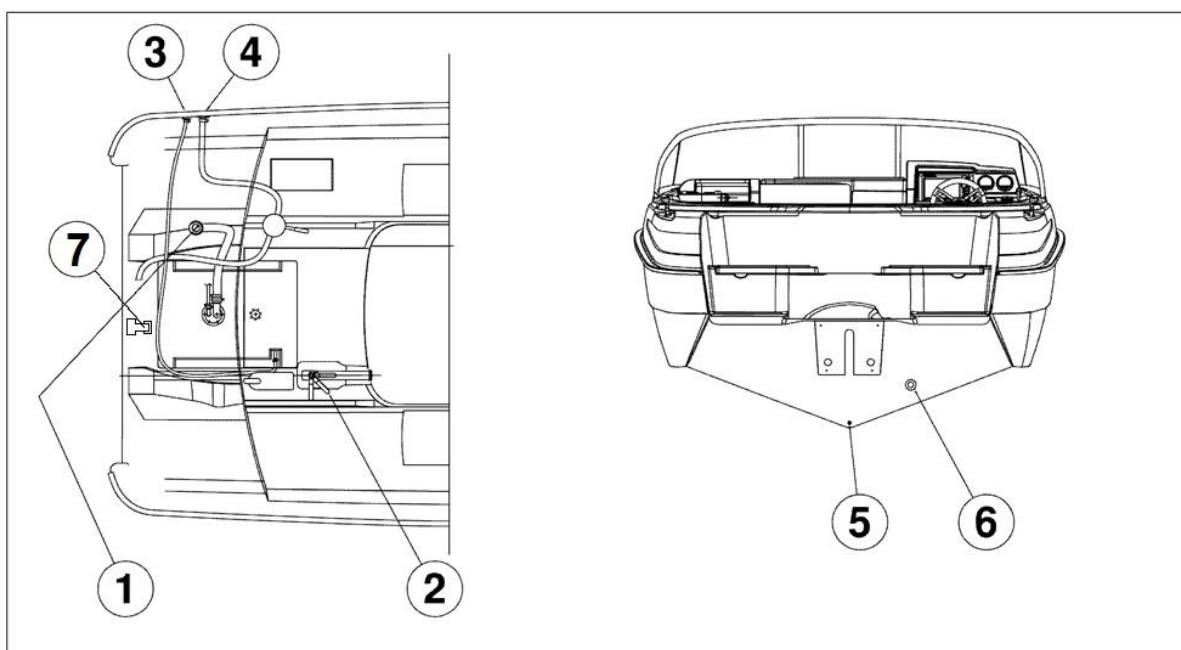

- | | |
|-----------------------------------|---|
| 1) Polttoainetankin täyttöhela | 2) Avotilan tyhjennysputken venttiili |
| 3) Polttoainetankin huohotinhela | 4) Käsikäyttöisen pilssipumpun läpivienti |
| 5) Rungon tyhjennystulppa | 6) Avotilan tyhjennysputken läpivienti |
| 7) Korkean pilssiveden kohoanturi | |

VAROITUS! Sulje tyhjennysputki aina, kun sen sisäpuolinen pää on kuormauksesta johtuen jatkuvasti vesilinjan alapuolella. Peräpeilissä oleva poistoaukon sulkuläppä estää veden sisääntulon vain peruutettaessa!

HUOM! Huolehdi, että vesi pääsee esteettä virtaamaan ulos tyhjennysputkessa. Mahdolliset roskat, esim. syksyllä puun lehdet, voivat estää veden virtaamisen jolloin vene voi täyttyä vedellä ja upota. Tyhjennysjärjestelmä ei toimi pakkasella.

- HUOM!** Välipohjaan kertyy aina hiukan kondenssivettä. Myös rungon läpiviennit saattavat päästä hiukan vettä läpi, varsinkin veneen vanhetessa. Muista tarkistaa veneen välipohja aina ennen kuin jätät veneen laituriin tai poijuun ja lähtiessäsi vesille.
- VAROITUS!** Veneen ajo-ominaisuudet voivat muuttua hengenvaarallisiksi jos veneen välipohjassa on vettä.
- VAROITUS!** Veneen runkoikkunat tulee pitää suljettuina veneen ollessa liikkeessä. Sulje runkoikkunat myös jättäessäsi veneesi laituriin tai poijuun. Kovassa aallokossa ja sateella luukut, lokerot ja ovet tulee pitää suljettuina vedellä täyttymisen riskin minimoimiseksi.

5.6.2 Vakavuus ja kelluvuus

Huomatkaa, että veneen vakavuus heikkenee minkä tahansa korkealle lisätyn painon vaikutuksesta. Kaikki muutokset massojen sijoittelussa voivat vaikuttaa huomattavasti veneen vakavuuteen, kulkuasentoon ja suorituskykyyn. Muistakaa että suuret murtuvat aallot ovat aina vakava vaara vakavuudelle.

5.7 Tulipalon tai räjähdysvaaran ehkäiseminen

5.7.1 Tankkaaminen

Ennen tankkauksen aloittamista sammuta moottori sekä lopeta mahdollinen tupakointi. Tankkauksen aikana ei saa käyttää kytkimiä tai laitteita, jotka voivat aiheuttaa kipinöitä.

Jos täyttöpistooli katkaisee automaattisesti polttoaineen täytön käänne pistoolia täyttöhelassa esimerkiksi 90 astetta jotta polttoainesuihku ei osuisi suoraan polttoainesäiliön korkin ketjun kiinnitysruuviin.

Kun tankkaat huoltoasemalla älä käytä muovisuppilaa, joka estää täyttöpistoolin ja täyttöhelan välisen staattisen jännitteen purkautumisen.

Vihje: Jos pelkää, että tiikkikannelle roiskuu bensiiniä tankatessasi, kannattaa kastella tiikkikansi vedellä ennen polttoainesäiliön korkin avaamista ja tankkausta. Näin vältät bensiinin jäämien imeytymisen tiikkiin. Voit myös pitää rättiä suojana täyttöhelan ympärillä, jotta polttoaine ei roiskuisi kannelle.

Pidä aina mukana reservipolttoainetta. Erityisen sopivia säilytystiloja varakanistereille ovat taka-ankkurikotelot. Käyttäessäsi niitä vältät riskin, että kaasuuntunut polttoaine pääsisi kosketuksiin akkutilan tai sähköjärjestelmän kanssa.

Älä säilytä takapenkin alla irrallisia tavaroita, jotka voisivat siirtyessään polttoaineletkuja tai suodatinta vasten estää moottorin polttoaineensaannin. Tarkasta polttoaineletkut vuosittain, varsinkin läpivientien kohdalta, ettei niissä ole kulumia. Huomaa, että tankkien koko kapasiteettia ei aina voida käyttää veneen kallistuskulmasta riippuen.

VAROITUS!

Kaasuuntunut polttoaine on helposti räjähtävää. Noudata ehdotonta varovaisuutta ja näitä ohjeita tankkauksen yhteydessä. Haistaessasi polttoaineen hajua etsi hajun lähde, kuivaa mahdolliset polttoainejäämät, huuhteleta lopuksi vedellä ja tuuleta huolellisesti.

5.7.2 Palontorjunta

Veneessä on 8A68B -luokan 2 kg:n käsiammutin. Sammutin tulee tarkastuttaa kerran vuodessa valtuutetulla tarkastajalla. Jos käsiammutin vaihdetaan, tulee tilalle hankkia sammutuskyylyltään vähintään alkuperäistä vastaava käsiammutin.

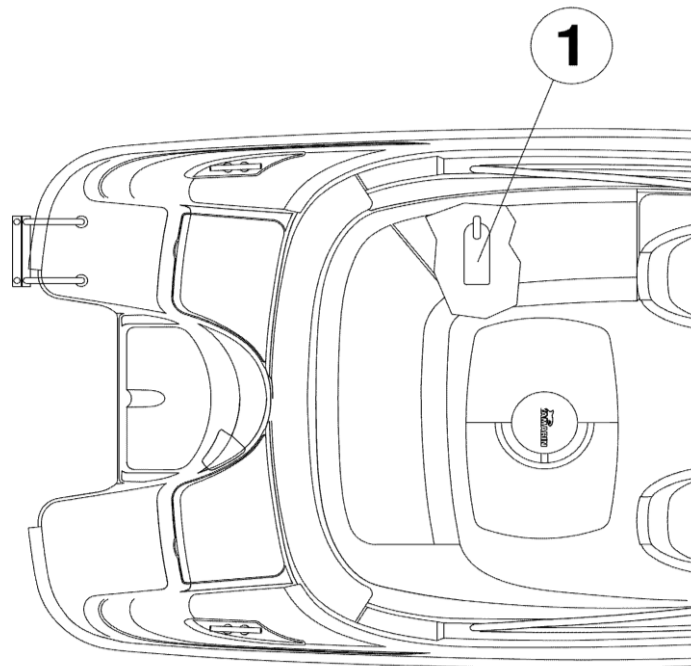

Käsiammuttimen (1) sijainti Yamarin 63 DC:ssä

Varmistu siitä, että sammutusvälineet ovat helposti saatavilla myös silloin kun vene on kuormattu. Tiedota kaikille miehistön jäsenille sammutusvälineiden sijainti ja toiminta.

Älä koskaan

- tuki kulkureittiä poistumisaukoille ja luukuille
- tuki pääsyä turvalaitteisiin, esim. sähköjärjestelmän katkaisijoille
- tuki pääsyä lokeroon sijoitetuille käsiammuttimille
- jätä venettä valvomatta, kun liesi tai lämmityslaite on käytössä
- muuta mitään veneen järjestelmää (erikoisesti sähkö- tai polttoainejärjestelmää) tai salli asiantuntemattoman henkilön tehdä muutoksia mihinkään veneen järjestelmään
- täytä mitään polttoainesäiliötä, kun moottori on käynnissä tai kun liesi tai lämmityslaite on käytössä
- tupakoi käsitellessäsi polttoaineita

HUOM!

Koska sammutin asennetaan veneeseen sen valmistusvaiheessa, yhden vuoden voimassa oleva tarkastusleima voi mennä umpeen lyhyehkössä ajassa uuden veneen käyttöönoton jälkeen.

5.8 Pääkytkimet ja sulakkeet

Pääkytkimen toiminta:

- vipu myötäpäivään -> virtapiiri kytketty
- vipu vastapäivään -> akku irti virtapiiristä

Katkaise virta pääkytkimestä lähtiessäsi veneestä ja kytke aina päälle kun käytät venettä.

Virtapiirien sulakkeet on sijoitettu pääkytkimen, sekä ohjauspisteen viereen. Sulakkeiden koot on myös esitetty sähkökuvassa. Älä muuta sulakkeiden ampeerilukuja tai asenna sähköjärjestelmään komponentteja, joilla virtapiirin nimellisampeeriluku ylittyy.

Jos irrotat tai kytket akkua, varo koskettamasta metalliesineellä samanaikaisesti akun molempia napoja.

HUOM ! Älä koskaan katkaise virtaa pääkatkaisimesta moottorin ollessa käynnissä!
Tämä saattaa vahingoittaa moottorin sähköjärjestelmää.

5.9 Käyttö

Jos tämä on ensimmäinen veneesi tai sinulle uusi venetyyppi, ota ensimmäisillä kerroilla mukaasi henkilö jolla on kokemusta vastaavasta veneestä. Yamarin 63 DC:n hallitsemisen oppii nopeasti, mutta vaihtelevat olosuhteet kuten tuuli ja aallokko asettavat kuljettajan aina uusien tilanteiden eteen.

5.9.1 Hallintalaitteet

Kaukohallintalaitteeseen on yhdistetty kaasu, vaihteet eteen ja taakse sekä moottorin trimmikulman säätö. Veneessä on hydraulinen ohjausjärjestelmä.

5.9.2 Moottorin turvakytkin

Turvakytkin on laite, jonka toinen pää kiinnitetään sille varattuun paikkaan kaukohallintalaitteen alla ja toinen esimerkiksi pelastusliiveihin. Turvakytkin sammuttaa moottorin automaattisesti kun se irtoaa kaukohallintalaitteesta. On erittäin tärkeää, että vene pysähtyy jos kuljettaja jostain syystä poistuu ohjauspaikalta.

HUOM! Älä koskaan käytä venettä kiinnittämättä turvakytkintä itseesi. Jos kiinnität turvakytkimen käsivarteen, älä ohjaa venettä sillä kädellä, koska ketju saattaa tarttua rattiin jyrkissä käännoksissä.

HUOM! Moottori ei käynnisty ellei turvakytkin ole kiinnitetty paikalleen kaukohallintalaitteessa.

VAARA! Pyörivä potkuri on hengenvaarallinen veteen pudonneelle tai uimarille. Käytä hätäkatkaisijaa tai sammuta moottori avaimesta aina kun vedestä nousee veneeseen.

5.9.3 Vaihteet ja kaasu

Saat kytettyä vaihteen päälle painamalla vaihde/kaasukahvan alapinnassa olevaa painiketta sormilla ylöspäin ja kääntämällä samanaikaisesti vaihde/kaasukahvaa eteen tai taaksepäin sen mukaan kumpaan suuntaan olet lähdessä liikkeelle. Kun vaihde on kytkeytynyt voit säätää veneen nopeutta vaihde/kaasukahvalla.

Peruutusvaihteen voi kytkeä päälle vain hitaassa kulussa eteenpäin tai paikalla ollessa. Peruutusta voidaan käyttää jarruttamaan esimerkiksi laituriin ajossa. Peruutusvaihteen kytkeminen nopeassa kulussa eteenpäin vahingoittaa moottoria.

5.9.4 Moottorin trimmikulman säätö

Perussäännöt moottorin kallistuskulman säädössä ovat seuraavat:

- Nostettaessa venettä liukuun pidä moottori ala-asennossa.
- Veneen ollessa liu'ussa ja aallokon ollessa pieni, nosta keulaa trimmaamalla moottoria ylös kunnes moottori ja vene kulkevat kevyesti. Pienessä aallokossa moottoria trimmataa vähintään kolme pykälää ylöspäin, trimmimittari löytyy kierroslukumittarista. Mikäli moottoria trimmataa liian ylös, veneen nopeus laskee koska potkurin pito vedessä heikkenee. Mikäli ajetaan liian pienellä trimmillä, vene kulkee hitaasti ja moottori käy raskaasti, koska veneen rungon etuosa ui tällöin syvemmillä. Hyvän polttoainetalouden saavuttamiseksi on tärkeää ajaa oikealla moottorin trimmikulmalla.
- Kovassa vasta-aallokossa laske keulaa alaspäin jolloin kulku pehmenee.
- Myötääallokossa nosta keulaa ylöspäin jottei se sukeltaisi aaltoihin.

VAROITUS!

Älä aja venettä suurilla nopeuksilla moottori ylöstrimmattuna (= keula ylhäällä), koska on riskinä, että vene kallistuu rajusti, kun potkuri osuu ilmalennon jälkeen veteen suuressa aallokossa. Samaten ei tule ajaa suurilla nopeuksilla moottori täysin negatiiviseksi trimmattuna (= keula alhaalla), koska tämä voi johtaa siihen, että vene kallistuu äkkiarvaamatta veneen keulan osuessa veteen.

Trimmitasojen avulla voidaan korjata veneen sivuttaissuuntaista kallistumista niin, että vene kulkee täysin suorassa sivutuulella tai jos vene on kuormattu epätasapainoisesti. Kaikki liukuvat veneet makaavat tuulta vasten, mutta trimmitasoilla kallistusta voidaan oikaista laskemalla tuulenpuoleinen trimmitaso alas. Tällöin veneen terävä keula leikkaa aallot ja vene kulkee pehmeämmin. Mikäli aaltojen vaikutusta veneeseen halutaan entisestään pienentää, tulee tuulenpuoleista trimmitasoa laskea lisää, jotta aallot menevät enemmän pohjan alle.

VAROITUS!

Säätäkää trimmitasoa suurilla nopeuksilla varovaisesti - ne muuttavat veneen käytöstä rajusti. Älkää ajako keula liian alhaalla, vene voi kääntyä yllättäen.

VAROITUS!

Aallot heikentävät veneen ohjailtavuutta ja kallistavat venettä. Ottakaa tämä huomioon vähentämällä nopeutta aallokon kasvaessa.

5.9.5 Moottorin käynnistäminen

1. Kytke virta päälle veneen pääkytkimestä, joka sijaitsee takaistuimen alla olevassa säilytystilassa.
2. Laske moottori ajoasentoon painamalla peukalolla vaihde/kaasukahvassa olevaa Power Trim -kytkintä alas.
3. Tarkista, että vaihde/kaasukahva on vapaa-asennossa ja turvakytkin on kytketty kaukohallintalaitteessa sille varattuun paikkaan.
4. Kytke virta päälle käynnistämättä konetta ja odota pari sekuntia varoituslamppujen syttymistä.
5. Käynnistä moottori kiertämällä virta-avainta myötäpäivään, kunnes se starttaa. Mikäli kaikki on kunnossa, moottorin tulisi käynnistyä 1-2 sekunnin kuluessa. Mikäli moottori ei käynnisty, starttaamista ei tule jatkaa yli 10 sekuntia kerrallaan. (Katso Moottorin käyttöohjekirja!)
6. Kun moottori on käynnistynyt, anna sen käydä tyhjäkäynnillä muutama minuutti ennen kun lähdet ajamaan. (Katso Moottorin käyttöohjekirja!)

Tarkemmat käyttöohjeet löydät Moottorin käyttöohjekirjasta.

5.9.6 Ajaminen

Kauniilla ja tyynellä säällä ajaminen on helppoa. Muista kuitenkin riittävän tähyystyksen välttämättömyys. Jotta ohjauspaikalta olisi mahdollisimman hyvä näkyvyys:

- sijoita matkustajat siten, ettei näkökenttäsi rajoitu
- älä aja kauaa liukukynnysnopeudella, jolloin keulan nousu haittaa näkyvyyttä
- huonossa näkyvyydessä tähystä tuulilasin ylitse
- erityisesti laivaväylillä muista tarkkailla myös takaa tulevaa liikennettä

HUOM!

Käytä hämärän tultua kulkuvaloja

Sovita aina nopeutesi vallitseviin olosuhteisiin sekä ympäristöön. Ota huomioon:

- aallokko (kysy myös matkustajien mielipidettä mukavasta nopeudesta)
- omat peräaaltosi (suurimpia liukuun nousussa, pienimpiä uppoumanopeudella, eli alle 5 solmua)
- näkyvyys (saaret, sumu, sade, vasta-aurinko)
- reitin tuntemus (navigointiin tarvittava aika)
- väylän ahtaus (muut vesilläliikkujat, melu ja peräaallot rannoilla)
- varmista, että sinulla on aina törmäyksen välttämiseen tarvittava etäisyys, joka riittää pysäyttämiseen tai väistämiseen.

Hitaasti ajettaessa liukuvalla veneellä on heikompi suuntavakaus kuin kovemmassa vauhdissa. Ole siten tarkkana kapeikoissa ja varsinkin kohdatessasi toisia veneitä.

Opettele meriteiden säännöt (esim. Editan julkaisemasta kirjasesta "Vesiliikenteen säädökset") ja seuraa niiden antamia ohjeita sekä COLREG:n (kansainväliset säännöt yhteentörmäyksen ehkäisemiseksi merellä) vaatimuksia. Navigoi huolellisesti ja käytä uusia tai päivitettyjä merikortteja.

Veneen kulkuasento vaikuttaa voimakkaasti ajo-ominaisuuksiin kuten myös polttoaineenkulutukseen, sekä näkyvyyteen ohjauspaikalta. Kulkuasentoon voit vaikuttaa: kuorman sijoittelulla ja moottorin trimmikulman tai veneen trimmileyvien säädöllä. Yleissääntö kuormauksessa on sijoittaa mahdollisimman vähän painoa keulaan.

Oikea kulkuasento ja sopiva nopeus tekevät myös aallokossa ajon mukavammaksi ja turvalliseksi.

VAROITUS! Suuri nopeus ja äkilliset ohjausliikkeet saattavat korkeassa aallokossa johtaa veneen hallinnan menettämiseen ja suuriin kallistuskulmiin.

HUOM! Venettä ei ole suunniteltu hyppyytettäväksi aalloissa niin, että se irtoaa vedestä kokonaan. Takuu ei korvaa vaurioita, jotka ovat syntyneet ilmalennon johdosta. Mahdolliset ilmalennot voidaan tarkastaa huoltoliikkeessä moottorin muistista tietokoneen avulla.

5.9.7 Laituriin ajo ja laiturista lähteminen

Harjoittele veneen laituriiin ajoa paikassa missä on hyvin tilaa ennen kuin ajat veneesi ahtaaseen satamaan ensimmäistä kertaa.

Liian varovainen kaasuttaminen ei välttämättä anna tarvittavaa ohjauskykyä. Tehokkaat ohjausliikkeet laituriiin ajettaessa saadaan kun kaasua käytetään napakasti, mutta lyhyitä jaksoja.

Pidä huoli, että kaikki matkustajat istuvat kun käsittelet venettä laituriiin ajaessasi. Vain rantautumisessa avustavat henkilöt voivat seistä. Muista, että äkilliset ohjausliikkeet voivat aiheuttaa loukkaantumisvaaran.

Ennen laituriiin ajoa, varusta kiinnitysköydet valmiiksi keulaan ja perään. Lähesty laituria pienessä kulmassa keula edellä. Juuri ennen kosketusta laituriiin, käännä ohjaus laituria kohti ja vaihda peruutukselle. Kaasuta lyhyesti ja napakasti. Vene pysähtyy ja kääntyy laiturin suuntaiseksi. Jos mahdollista, aja laituriiin vastatuuleen tai vastavirtaan sen mukaan kumpi on voimakkaampi. Silloin on helppoa lähteä jatkamaan matkaa, kun tuuli tai virta painaa veneen irti laiturista. Irtautumaan pääset parhaiten, kun työnnät ensin perän niin kauas laiturista kuin mahdollista. Peruuta sitten hitaasti irti laiturista.

Potkuri on suunniteltu antamaan parhaan pitonsa eteenpäin ajettaessa. Peruutettaessa potkurin teho on siis heikompi. Vene ei myöskään tottele ohjausta peruutettaessa yhtä hyvin kuin eteenpäin ajettaessa.

VAROITUS! Yamarin 63 DC on nopea vene. Se ei pysähdy liu'usta hetkessä. Vähennä nopeutta ajoissa ennen rantaan tai laituriin ajoa. Opettele arvioimaan veneen pysähtymiseen tarvittava matka. Muista, että vene ohjautuu huonosti, jos moottorin vaihde ei ole päällä.

VAROITUS! Älä yritä pysäyttää venettä käsivoimin, älä laita kättäsi tai jalkaasi veneen ja laiturin, rannan tai toisen veneen väliin! Harjoittele rantautumista hyvissä olosuhteissa! Käytä konevoimaa hillitysti mutta määrätietoisesti!

HUOM! Kiinnittäessäsi venettä ota huomioon tuulen kääntyminen, vedenpinnan nousu tai lasku, peräaallot jne. Lisäohjeita saat mm. vakuutusyhtiöiltä.

5.9.8 Kuomun käyttö

Kuomu on mitoitettu kestämään enintään 30 solmun nopeus vesillä ja vastaavasti 50 km/h maantiellä. Kaikki kuomun nepparit tulee olla kunnolla kiinni ajon aikana. Kuomu on tehty niin, että on mahdollista pitää pelkästään kuomun etuosaa ylhäällä. Saat kuomun mahtumaan helpommin kuomukoteloon irrottamalla kuomun takaosa. Rullaa katto-osa huolellisesti ja laske kuomu koteloonsa. Sulje lopuksi kotelo.

5.9.9 Tuulilasin ovi

Tuulilasin ovi tulee aina pitää suljettuna ja lukittuna ajon aikana. Ovea ei ole tarkoitettu käytettäväksi tukikaiteena, kun kuljetaan sisään tai ulos veneestä.

VAROITUS! Veneen ollessa paikallaan, isot aallot tai voimakas tuuli voivat johtaa siihen, että tuulilasin ovi yllättäen lyö kiinni. Tästä syystä on suositeltavaa pitää ovi kiinni kun keulakannella ei ole ketään.

5.9.10 Portaat, tuulilasin terävä kulma ja kajuutan ovi

Portaissa kulkiessa tulee noudattaa suurta varovaisuutta, varsinkin jos kajuutan ovi on avoinna.

VAROITUS! Varo oikeanpuoleisen tuulilasin yläkulmaa kun kuljet portaissa, jotta jalkasi ei osuisi terävään kulmaan.

VAROITUS! Veneen ollessa paikallaan, isot aallot tai voimakas tuuli voivat johtaa siihen, että kajuutan ovet yllättäen lyö kiinni. Tästä syystä on suositeltavaa pitää ovet kiinni aina kun on mahdollista.

Etuankkuriboksin luukku on varustettu kuminauhalla, joka pitää luukku kiinni ajon aikana.

VAROITUS! Luukun käyttöä ei suositella lapsille, koska lapsen sormet tai varpaat voivat jäädä väliin.

5.10 Oikea käyttö - muut suositukset ja ohjeet

5.10.1 Mies yli laidan

Mies yli laidan –tilanne on aina vakava. Sitä kannattaa harjoitella etukäteen hyvällä säällä, sillä onnettomuuden sattuessa siihen ei ole mahdollisuutta. Käytä aina hyväksytyä kelluntapukinetta.

Vene on varustettu kiinteillä uimatikkailla, jonka saa käyttöön myös vedestä käsin. Uimatikkaat aukeavat täyteen pituuteensa nykäisemällä tikkaiden ylös käännettyä jatko-osaa veneestä poispäin ja laskemalla se alas. Varo jatko-osan teleskooppitikasta. Se voi liukua itsestään ulos, kun tikkaita käännetään alas.

Veneestä veteen joutunut kannattaa aina auttaa ylös veneen perästä. Veneeseen kiinnitetty köysilenkki helpottaa nostamista. Veneen uimaportaat ulottuvat noin 30 cm veden alle. Jos veteen pudonnut on lapsi tai uimataidoton, on aikuisen mahdollisuuksien mukaan hypättävä perään mukanaan esim. ylimääräiset pelastusliivit tai lepuuttaja, mutta jonkun on jäätävä myös veneeseen.

On erittäin tärkeää säilyttää näkö- ja keskusteluyhteys pudonneeseen.

VAARA! Pyörivä potkuri on hengenvaarallinen veteen pudonneelle tai uimarille. Käyttäkää hätäkatkaisijaa tai sammuttakaa moottori avaimesta aina kun vedestä nouseaan veneeseen.

Mahdollisen pelastuslautan suositeltu sijoituspaikka on takapenkin alla.

5.10.2 Irrallisten varusteiden kiinnittäminen

Kiinnittäkää kaikki painavat varusteet, kuten ankkurit, luotettavasti paikalleen ennen liikkeellelähtöä.

HUOM! Suosittelemme, että kajuutan liukuovi pidetään suljettuna ajon aikana. Jos kuitenkin haluat pitää sitä auki hiljaa ajettaessa, ovi on oltava lukittuna hihnalla vahinkojen estämiseksi.

5.10.3 Ympäristön huomioonottaminen

Suomen saaristo ja järvet ovat ainutlaatuisia ja niiden säilyttäminen on veneilijän kunniasia. Vältä siis:

- polttoaine- tai öljypäästöjä
- roskien tai jätteiden tyhjentämistä vesistöön tai jättämistä rannalle
- pesuaineiden tai liuottimien päästämistä veteen
- kovaa melua sekä vesillä että satamissa
- tarpeettoman korkeaa peräaaltoa erityisesti kapeikoissa tai matalissa vesissä

Huolla moottorisi hyvin ja aja taloudellista nopeutta, jolloin myös pakokaasukaasupäästöt pysyvät pieninä.

Jokaista luonnossa liikkuvaa koskee ns. jokamiehenoikeus, jonka mukaan toisen mailla saa pihapiiriä lukuun ottamatta liikkua vahinkoa ja haittaa aiheuttamatta. Tämä oikeus sallii myös liikkumisen vesistöissä ja tilapäisen ankkuroimisen, uimisen ja maihin nousemisen asumattomaan rantaan, ellei sitä ole erikseen virallisesti kielletty. Asuttujen rantojen viereen ankkuriin jääminen on kiellettyä. Ilman lupaa ei myöskään saa kiinnittyä toisen laituriin tai asuttuun rantaan.

Tutustukaa kansainvälisiin sääntöihin merten saastumisen ehkäisemiseksi (MARPOL) ja kunnioittakaa niitä niin paljon kuin mahdollista.

Saarissa voi telттаilla ellei se aiheuta maanomistajalle vahinkoa. Telttailu on kielletty lähellä piha-alueita ja viljelyksiä. Nuotion saa sytyttää vain, jos maanomistajalta on lupa. Veneilijät saavat myös poimia luonnonvaraisia marjoja ja sieniiä, kunhan eivät vahingoita puita tai luontoa. Tarkasta oman alueesi säännöt luonnossa liikkumisesta.

5.10.4 Veneen kiinnittäminen ja ankkurointi

Kiinnittäkää veneenne aina suojaisaankin paikkaan huolellisesti, koska olosuhteet saattavat muuttua nopeasti. Kiinnitysköysien tulisi olla varustetut joustimilla nykäysten vaimentamiseksi. Katso kiinnityspisteet luvusta Hinaus. Käyttäkää riittävän suuria lepuuttimia hankautumisen estämiseksi.

Veneen etupollareiden lujuus eteenpäin on vähintään 20,9 kN eli noin 2 000 kg. Vastaavasti takapollareiden lujuus taaksepäin on 14,6 kN eli noin 1 400 kg.

Veneessä tulee käyttää ankkuria, jonka paino on 7,5 kg tai enemmän. Laske ankkuri riittävän kauas rannasta. Kohtuullinen pito saavutetaan kun köyttä on 4 - 5 kertaa veden syvyys.

VAROITUS!

Älkää yrittäkö pysäyttää venettä käsivoimin älkääkää laittako kättänne tai jalkaanne veneen ja laiturin, rannan tai toisen veneen väliin.

HUOM!

Kiinnittäessänne venettänne ottakaa huomioon tuulen kääntyminen, vedenpinnan nousu tai lasku, peräaallot jne. Lisäohjeita saatte mm. vakuutusyhtiöiltä.

HUOM!

On veneen omistajan/käyttäjän vastuulla huolehtia, että veneen kiinnitys- ja ankkurointivarustus on sopiva veneen tarkoitetulle käytölle.

5.10.5 Hinaus

Kun hinaat toista venettä, käytä riittävän vahvaa, kelluvaa hinausköyttä. Aloita hinaus varovasti, vältä nykäyksiä, älä ylikuormita moottoria.

Veneen omistajan tulee harkita, mitkä toimenpiteet ovat tarpeellisia veneen hinausköyttä varmistettaessa.

Kun hinaat tai jos venettäsi joudutaan hinaamaan, kiinnitä hinausköysi peräpollareihin kuvan mukaisesti.

VAROITUS!

Hinausköysi on suuren jännityksen alainen. Jos se katkeaa, saattaa katkenneella päällä olla hengenvaarallinen nopeus. Käytä aina riittävän paksua köyttä äläkä oleskele köyden vetolinjalla.

HUOM!

Kun hinaat tai olet hinattavana, käytä aina pientä nopeutta. Jos on kyse uppoumarunkoisesta veneestä, älä koskaan ylitä hinauksessa runkonopeutta.

HUOM!

Hinausköysi tulee aina kiinnittää siten, että se on irrotettavissa kuormitettuna

Hinausköyden kiinnittäminen pollareihin:

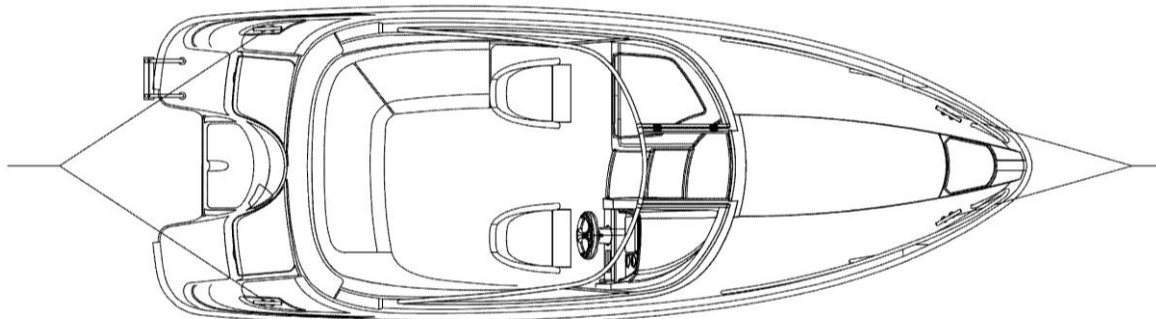

5.10.6 Trailerikuljetus

Painotiedot trailerikuljetukseen löytyvät teknisestä erittelystä. Trailerin köli-rullien tulisi kantaa suurin osa veneen painosta. Säädä sivutuet siten, ettei vene pääse heilumaan sivusuunnassa. Tarvittaessa kysy lisätietoja jälleenmyyjältä oikeasta tuentatavasta ja trailerin koosta. Katso myös 5.2 Tekninen erittely, jossa on tarvittavat painotiedot.

Puhdista köli-rullat ja sivutuet mahdollisesta hiekasta ja liasta, jotta ne eivät naarmuttaisi pohjaa. Tarkista vielä kerran, että trailerin ja auton vetokoukun lukitus on varma! Irrota trailerin sähkökaapeli auton pistorasiasta ennen trailerin ajoa veteen.

Nostopaikan tulee olla suojainen ja traileriluiskan ulottua riittävän syväälle. Aja traileri niin syväälle, että takimmainen köli-rulla on juuri vedenpinnan alapuolella. Aja veneen keula varovasti kiinni takimmaiseen kölitukeen. Kiinnitä vinssin vaijeri hinaussilmukkaan ja kela-a vene trailerille huolehtien koko ajan siitä, että vene pysyy trailerin keskilinjalla suorassa. Jotta moottori ei osuisi pohjaan, muista trimmata moottori ylös ennen kuin nostat veneen trailerille.

Sido vene tiukasti kiinni traileriin ennen kuljetuksen aloittamista. Keulan liinat tulee suuntautua alas-taakse ja perän liinat alas-eteen. Älä jätä veneeseen irtonaisia tavaroita tai ylimääräistä kuormaa kuljetuksen ajaksi. Ota istuintyyny pois ja sulje kaikki luukut kunnolla.

Moottorin tulisi olla kuljetuksen aikana ajoasennossaan. Huolehdi kuitenkin riittävästä maavarasta. Jos maavara ei tässä asennossa riitä, moottorin voi kuljettaa kipattuna. Silloin se on tuettava sopivalla tukilaitteella perälaudan suojelemiseksi. Kytke trailerin sähkökaapeli takaisin auton pistorasiaan. Tarkista trailerin valojen toiminta.

Mikäli venettä säilytetään trailerilla kuljetusten välillä, tulee liinat löysätä säilytyksen ajaksi ja kiristää ennen seuraavaa kuljetusta.

Yamarin 63 DC:n kiinnittäminen traileriin:

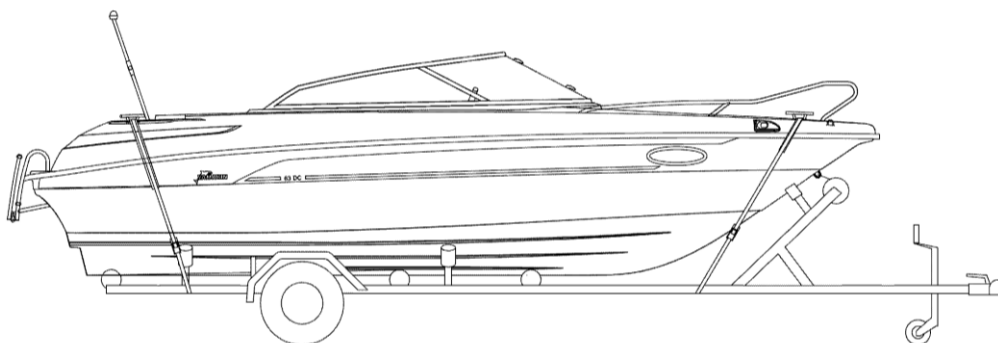

HUOM!

Trailerin tulee olla hiukan etupainoinen. Sopiva aisapaino on 4 % trailerin kokonaismassasta, mutta kuitenkin vähintään 25 kg. Aisapaino ei kuitenkaan saa ylittää vetävän ajoneuvon valmistajan vetokoukulle määrittämää suurinta pystysuuntaista kuormaa. Varmista, että vene on kiinnitetty riittävän tiukasti traileriin ja että veneen paino jakautuu sivutuille tasaisesti. Jos heiluva vene iskeytyy kuljetuksessa yksittäistä tukea vasten, voi runko vaurioitua.

Laskiessasi venettä trailerilta muista kiinnittää keulaköysi valmiiksi veneeseen, jotta voit irrottaa trailerin vaijerin hinaussilmukasta heti, kun vene on vedessä. Varo vinnssikampea!

5.10.7 Telakointi

Talvisäilytyspukin tulee olla riittävän kestävä juuri kyseiselle vene/moottori- yhdistelmälle. V-pukkien väliin tulisi laittaa vahva lankku (esim. 2x4"), joka tukee köliä ja kantaa suurimman osan veneen painosta. Tarvittava lankun pituus on 2,5 m. Sivutuet eivät saa kannatella venettä. Sivutuet eivät saa osua nousulistojen kohdalle ja pistekuormia tulee välttää. Tukirakenteen tulee olla varsinkin peräpeilin läheisyydessä vahva, jotta se kantaa myös moottorin painon. Pukin mitat on esitetty seuraavassa kuvassa.

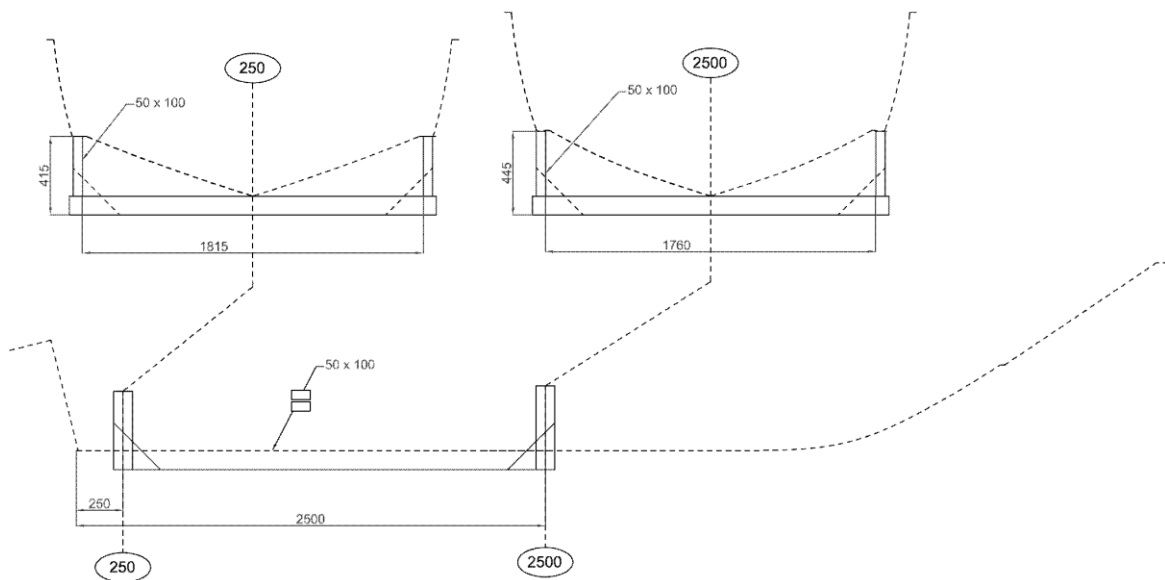

Anna nosto tehtäväksi vain luotettavalle nosturiliikkeelle tai venetelakalle, jolla on riittävä nostokapasiteetti. Ota huomioon veneen omapainon (katso tekninen erittely) lisäksi veneessä olevat varusteet ja muu kuorma.

Kun venettä nostetaan, tulee liinat laittaa kölin alta ja huolehdittava, että vene pysyy noston aikana vaakasuorassa.

HUOM! Venettä ei saa nostaa pollareista.

VAARA! Älä mene veneen alle noston aikana.

6 Veneen ja varusteiden kunnossapito

Pidä veneesi ja sen varusteet puhtaina ja siisteinä. Se lisää viihtyisyyttä ja turvallisuutta sekä veneen jälleenmyyntiarvoa.

Tutustu moottorin ohjekirjassa esitettyihin huoltotoimiin. Tee ne huolellisesti tai anna ne valtuutetun huoltoliikkeen tehtäväksi.

6.1 Veneen pesu ja vahaus

Kannen ja kylkien hoidoksi riittää yleensä pesu ja vahaus. Pesuun sopivat parhaiten erityiset veneenpesuaineet. Älä käytä voimakkaita liuottimia, ne voivat himmentää lujitemuovipintojen kiiltoa. Hankaumien tai pinttyneen lian poistamiseen voit käyttää lievästi hiovia kiillotusaineita. Lasikuitupinnat voi hyvin pestä painepesurilla. Huom! Katso myös kohta 6.4 Tiikkikannen hoito-ohjeet.

Yleisvinkki: Vesijohtovedellä pestyyn veneeseen jää sen kuivuttua ohut, liitumainen kalkki- ja mineraalikerrostuma, joka johtuu veden kovuudesta. Tästä pääsee eroon sekoittamalla ämpärilliseen huuhteluvettä muutama tippa mäntysaippualiuosta.

Yleisvinkki: Veneen pesu on helpompaa, mikäli se tehdään välittömästi vedestä noston jälkeen.

Yleisvinkki: Vesihelmi- ja kalkkitahrat katoavat haponkestävistä kaiteista esimerkiksi Lemon Pledge –kalustesuihkeella tai Cif Teräspinnat -puhdistussuihkeella.

Yleisvinkki: Jos veneköydet tuoksuvat kauden jälkeen pahalta, upota ne pari tunniksi vesiämpäriin, jossa on pullollinen omenaviinietikkaa ja loraus pyykinhuuhteluainetta. Anna kuivua kunnolla ja köydet ovat kuin uudet.

6.2 Istuintyynyjen hoito-ohjeet

Suojaa aina veneen avotilan tyynyjä sateelta kuomulla tai satamapeitteellä. Vaikka istuintyyny ja kuljettajan istuin ovat tehty vedenkestävästä materiaalista, niiden saumat päästävät vettä läpi. Jos tyynyt ovat pitkään kosteina, ne voivat homehtua ja mennä pilalle. Takuu ei korvaa istuintyynyjä, jotka ovat pilaantuneet sateesta tai kosteudesta.

Jotta veneen istuintyyny säilyisivät hyväkuntoisina talven yli, niitä tulee säilyttää kuivassa ja hyvin tuuletetussa tilassa.

HUOM! Märkiä tyynyjä ei pidä laittaa umpinaiisiin säilytystiloihin, koska ne homehtuvat helposti.

HUOM!

Erillisistuimissa tulee käyttää suojahuppua aina, kun venettä ei käytetä. Mikäli istuimet ovat kastuneet käytön aikana, tulee ne kuivata huolellisesti ennen suojahupun asettamista. Erityisesti istuintyynyn alle jää helposti kosteutta.

Istuintyynyjen nepparit tulee käsitellä silikonivaseliinilla silloin tällöin, muuten ne saattavat tarttua kiinni niin lujasti, että kangas voi mennä rikki tyynyjä irrottaessa. Takuu ei korvaa rikottuja istuintyynyjä. Käytä silikonivaseliinia vain vähän kerrallaan, jotta tyynyt eivät sotkeutuisi.

6.3 Kuomun hoito-ohjeet

Säilytä kuomu talven yli kuivassa ja hyvin tuuletetussa tilassa. Kuomun nepparit tulee silloin tällöin käsitellä silikonivaseliinilla, muuten ne saattavat tarttua kiinni niin lujasti, että kuomu voi mennä rikki neppareita avattaessa. Takuu ei korvaa rikottuja kuomuja.

6.4 Tiikkikannen hoito-ohjeet

Likaantunut tiikkikansi puhdistetaan seuraavalla tavalla:

Lievästi likaantunut: Pestään saippuavedellä ja kovalla sienellä. Kova sieni on esimerkiksi 3M:n vihreä sieni. Vaihtoehto kovalle sienelle on juuriharja.

Kovasti likaantunut ja naarmuuntunut tiikkikansi: Suoritetaan kuivahionta epäkeskiohiomakoneella käyttäen hiomapaperia karkeudeltaan 120 (pahimmat kohdat voi hioa jopa karkeudella 80). Hyvin ohuen, noin 0,5 mm, pintakerroksen poistaminen riittää hyvin, koska tiikki on kova ja tiivis, öljymäinen puulaji, johon lika ei pääse imeytymään syvälle. Tiikkiriman paksuus on noin 8 mm ja ruuvien päällä olevien tiikkitappien noin 5 mm. Puolen tai jopa yhden millimetrin poistaminen ei näin vaikuta tiikkikannen kestävyYTEEN, mutta työn tuloksena saadaan uudenveroinen tiikkikansi.

VAROITUS!

Älä koskaan pese tiikkikantta painepesurilla, koska se voi rikkoa puupinnan tai saumat. Teräsharjat eivät myöskään kuulu tiikinpuhdistustyökaluihin.

Puhdistuksen jälkeen on kaksi vaihtoehtoa pintakäsittelylle:

- 1) Tiikipintaa ei käsitellä ollenkaan vaan annetaan olla ihan sellaisenaan. Toiset pitävät tiikin sateen ja auringon patinoimasta hopeanharmaasta pinnasta.
- 2) Levitä ohut kerros tiikkiöljyä ja saadaan esiin puun alkuperäinen punaruskea väri. Väriä tai lakkaa sisältävää tiikkiöljyä ei suositella. Jotta tiikkikansi pysyy koko kesän kirkkaana, se pitää pestä ja käsitellä öljyllä ainakin kaksi kertaa. Jos tiikkikanteen levitetään öljyä pesemättä sitä ensin, likaa imeytyy puuhun ja kansi muuttuu tummaksi. Pesu on tärkein asia haluttaessa pitää tiikkikansi alkuperäiskunnossaan. Tiikkikannen tulee olla täysin kuiva kun sitä käsitellään öljyllä. Öljykäsittelyä ei pidä suorittaa suorassa auringonvalossa.

6.5 Tuulilasin hoito-ohjeet

Veneen tuulilasi on karkaistua lasia ja sitä voi pestä tavanomaisilla lasinpuhdistusaineilla.

Yleisvinkki: Kun peset veneen tuulilasin, vältä kuivaamisessa pyörivää liikettä. Se jättää lasille pyörretahroja, jotka näkyvät vastavalossa ja haittaavat näkyvyyttä. Käytä sanomalehteä tai puuvillariepua ja pyyhi pesujäljet ensin vaaka- ja sitten pystysuuntaisesti. Toista tämä muutaman kerran ja veneesi ikkunat kiiltävät!

6.6 Haponkestävien osien hoito-ohjeet

Säilyttääksesi veneen haponkestävät osat, kuten kahvat, kaiteet ja pollarit kirkkaina ja uudenveroisina, on ne pidettävä puhtaina ja vahattuina. Myös kaiteiden kiinnityslaippojen reunoja tulee pudistaa. Lika, joka jää laipan reunan alle alkaa vähitellen näyttämään ruosteelta. Puhdista ja vahaa haponkestävät osat vähintään kaksi kertaa kesässä. Puhdistus ja vahaus kannattaa tehdä myös ennen talvisäilytystä.

6.7 Kaukohallintalaitteen hoito-ohjeet

Kaukohallintalaite ei tavallisesti tarvitse muuta huoltoa kuin rasvaamisen ja säädön talvihuollon yhteydessä. Jos kaukohallintalaite jostain syystä muuttuu jäykäksi, se pitää huoltaa välittömästi.

6.8 Ohjausjärjestelmän hoito-ohjeet

Hydraulinen ohjaus ei normaalisti vaadi huoltoa. Jos ohjaus muuttuu löysäksi tai nykiväksi, järjestelmässä on vuoto. Vuoto on välittömästi korjattava!

VAROITUS!

Hydraulinen ohjausjärjestelmä, jossa on vuoto, on hengenvaarallinen.

6.9 Sähkökomponenttien hoito-ohjeet

Sähkökomponentit kuten päävirtakatkaisimet, muut katkaisimet ja liittimet eivät normaalisti vaadi huoltoa jos venettä talvisin säilytetään kuivassa ja hyvin tuuletetussa paikassa. Jos kuitenkin haluat suojata veneen sähkökomponentteja hapettumista vastaan teet sen parhaiten suihkuttamalla niiden metalliset kytkentäpinnat kosteuden- ja korroosionestoaineella. Noudata kemikaalin valmistajan käyttöohjeita.

6.10 Pienet pintakorjaukset

Pienet pintavauriot veneen rungossa tai kannessa voit korjata itse. Siistin ja huomaamattoman lopputuloksen aikaansaaminen vaatii kuitenkin taitoa:

1. Suojaa korjattavan alueen ympäristö teipillä.
2. Hio kolhun reunat viistoiksi ja puhdista asetonilla.
3. Jos vaurion syvyys on yli 2 mm, kannattaa kolo täyttää kitillä ennen maalausta.
4. Sekoita topcoatiin 1,5-2 % kovetinta.
5. Levitä topcoat korjattavaan kohtaan niin, että pinta jää hiukan ympäröivää pintaa korkeammalle.
6. Aseta varovasti teippi korjauksen päälle.
7. Topcoatoin kovetuttua irrota teippi ja tarvittaessa hio paikkaus siistiksi 600:n ja 1200:n vesihiomapaperilla.
8. Kiillota korjaus hiomatahnalla ja vahalla.

Veneessä käytetyt värisävyt on esitetty *teknisessä erittelyssä*. On hyvä tietää, että veneen valmistuksen yhteydessä on käytetty gelcoat- maalia, mutta jälkepäin pintaa korjataan kuitenkin aina topcoat- maalilla. Gelcoat-maali ei kovetu ilman muottipintaa, mutta topcoatiin on lisätty parafiinia, joka mahdollistaa kovettumisen.

HUOM!

Jälkiasennukset ja muutostyöt voivat väärin tehtyinä aiheuttaa vahinkoa veneen rakenteelle tai olla vaaraksi turvallisuudelle. Ota yhteys jälleenmyyjään, mikäli suunnittelet muutoksia veneeseen.

7 Veneen talvisäilytys

Veneen talvitelakointi on jokasyksyistä rutiinia. Nosta veneesi maihin hyvissä ajoin ennen jäiden tuloa. Venettä ei ole mitoitettu jäissä ajoa varten eikä tarkoitettu käytettäväksi alle 0° C lämpötiloissa (esim. sadevesityhjennysjärjestelmä jäätyy). Talvitelakoinnin yhteydessä on hyvä käydä läpi kaikki huolto-, korjaus- ja tarkistustoimet.

Tutustu moottorin ohjekirjassa esitettyihin huoltotoimiin. Suosittelemme, että annat ne valtuutetun huoltoliikkeen tehtäväksi. Muista myös kaukohallintalaitteen ja ohjausjärjestelmän huoltotoimet. Suorita näiden huolto erillisten ohjeiden ja ohjekirjojen mukaisesti.

7.1 Toimenpiteet ennen talvisäilytystä

Pese veneen pohja heti maihin noston jälkeen. Levä ja lima irtoavat helpommin, kun ne eivät ole päässeet vielä kuivumaan. Tyhjä jäähdytysvesi moottorista ohjekirjan mukaisesti. Tee moottorille ja muille laitteille talvihuolto erillisten ohjekirjojen mukaisesti. Jos varastoit veneesi talven yli ulkona tai kosteissa tiloissa, tyhjä se tekstiileistä ja muista varusteista, jotka voivat homehtua tai muuten mennä pilalle. Pese köydet makeassa vedessä. Uusi kuluneet köydet. Jätä läpivientien venttiilit auki. Irrota ja jätä tyhjennystulppa irti talven ajaksi.

Tarkista rungon kunto ja hio mahdolliset kolhut auki siten, että laminaattiin mahdollisesti tunkeutunut kosteus pääsee kuivumaan. Korjaa vauriot keväällä ennen veneen vesille laskua.

Peitä veneesi niin, ettei lunta pääse kertymään veneen sisälle. Huolehdi kuitenkin aina riittävästä tuuletuksesta. Lisävarusteena on saatavissa talvisuoja veneellesi.

7.2 Toimenpiteet ennen vesillelaskua keväällä

Korjaa tai korjauta mahdolliset gelcoatissa olevat kolhut kohdan 6.10 mukaisesti.

Merialueilla tulee kasvillisuuden kiinnittyminen pohjaan estää antifouling-maalilla. Pohjan ja erityisesti potkurin likaantuminen lisää polttoaineenkulutusta huomattavasti. Jos kuitenkin venettä säilytetään joen suistossa tai Perämerellä, tai nostetaan vedestä vähintään noin kahden viikon välein, ei antifouling-maalia tarvita. Seuraa maalatessasi huolellisesti maalinvalmistajan ohjeita. Jos hiot vanhaa antifouling-maalia, muista, että syntyvä hiontapöly tai -liete on myrkyllistä. Hiottaessa on hyvä levittää veneen alle muovi, johon hiontajäte voidaan kerätä ja toimittaa jätteenkeräykseen.

Järvialueella ei tarvita antifouling-väriä. Suosittelemme kuitenkin epoksi-primerin käyttöä jos vene on vedessä useita kuukausia joka vuosi.

HUOM!

Älä maalaa sinkkianodeja eikä moottorin kipin hydraulisylinterien männänvarsia. Älä käytä alumiiniosissa kuparipitoisia maaleja. Seuraa maalinvalmistajan ohjeita.

Yleisvinkki: Käytettyä maalisivellintä ei kannata heittää pois. Kovettuneen antifouling-maalisiveltimen saa käyttökelpoiseksi liottamalla sitä pari tuntia seoksessa, jossa on kaksi litraa kuumaa vettä, desilitra etikkaa ja puoli desilitraa leivinjauhetta.

Tee moottorin vaatimat huoltotoimet moottorin ohjekirjan mukaisesti. Tarkista sähkölaitteiden toiminta ja poista hapettumat sulakkeiden ym. liitoksista.

Muista, että bensiini vanhentuu, keväällä tulee moottori aina käynnistää tuoreella bensiinillä.

Laskettuasi veneen vesille avaa kaikki läpivientien venttiilit ja tarkista, ettei letkuissa tai liittimissä ole vuotoja. Läpivientien sijainti on esitetty luvussa 5. Tuo turvavarusteet veneeseen ennen vesille lähtöä.

8 Järjestelyt

8.1 Yleisjärjestelyt

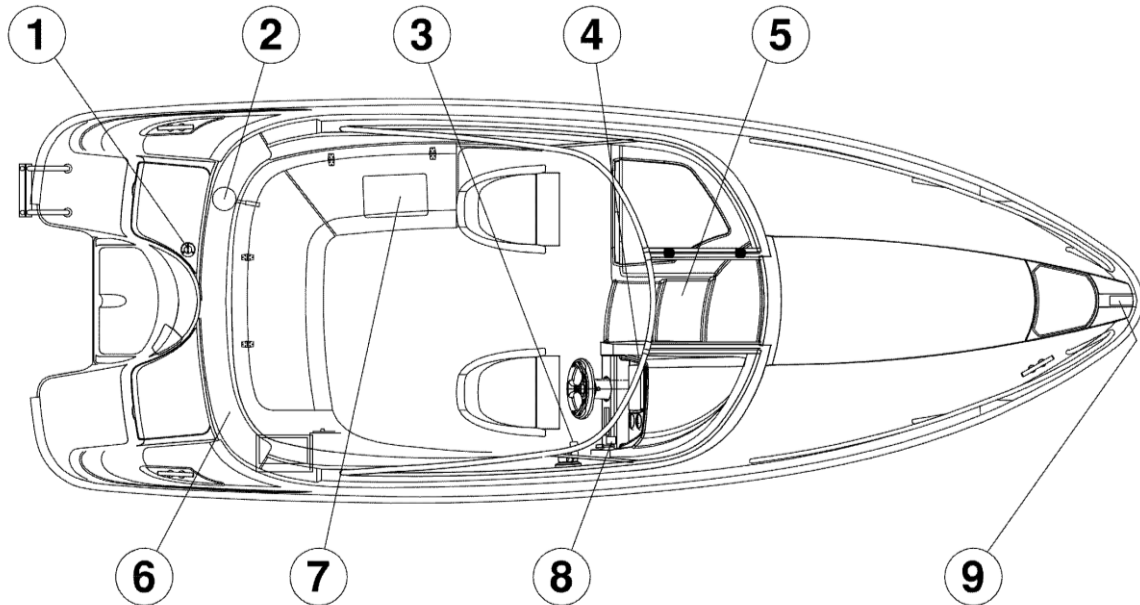

- | | |
|-------------------------------------|------------------------------------|
| 1. Polttoainetankin täyttöhela | 6. Kuomukotelo |
| 2. Käsikäyttöinen pilssipumppu | 7. Paikka kylmälaukulle |
| 3. Moottorin kaukohallintalaite | 8. Paikka trimmilevyjen kytkimelle |
| 4. Sulaketaulu ja katkaisijapaneeli | 9. Paikka keula-ankkurirullalle |
| 5. Tuulilasi/kulkuovi kannelle | |

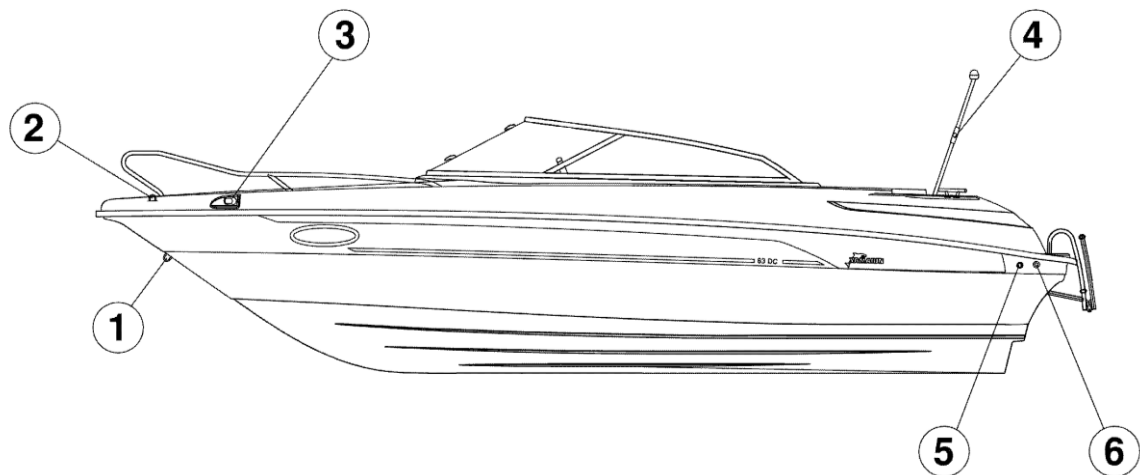

- | | |
|--------------------|---|
| 1. Keulasilmukka | 4. Valomasto |
| 2. Lukitussilmukka | 5. Käsikäyttöisen pilssipumpun läpivienti |
| 3. Kulkuvalo | 6. Polttoainetankin huohotinhela |

8.2 Ohjausjärjestelmä

Yamarin 63 DC on varustettu hydraulisella ohjausjärjestelmällä. Järjestelmän ominaisuuksiin kuuluu, että ratin keskitysasento muuttuu jatkuvasti ja siksi veneessä on symmetrinen ratti. Hydrauliikkaletkujen pituus on 5,5 metriä.

HUOM! Jos vaihdat jonkun ohjausjärjestelmään kuuluvan komponentin, tulee kaikkien komponenttien täyttää ISO 10592 standardin vaatimukset ja olla CE -hyväksytyjä.

VAROITUS! Hydraulinen ohjausjärjestelmä, jossa on vuoto, on hengenvaarallinen.

8.3 Polttoainejärjestelmä

Yamarin 63 DC on varustettu kiinteällä polttoainesäiliöllä. Polttoainelinjaan on asennettu polttoainesuodatin, jossa on vedenerotin. Suodatinpatruuna pitää vaihtaa vähintään kerran vuodessa. Kun suodatinpatruuna asennetaan paikalleen, tulee polttoainelinja pumpata täyteen polttoaineletkussa olevalla pallopumpulla ennen moottorin käynnistämistä.

Yamarin 63 DC:n polttoainejärjestelmä:

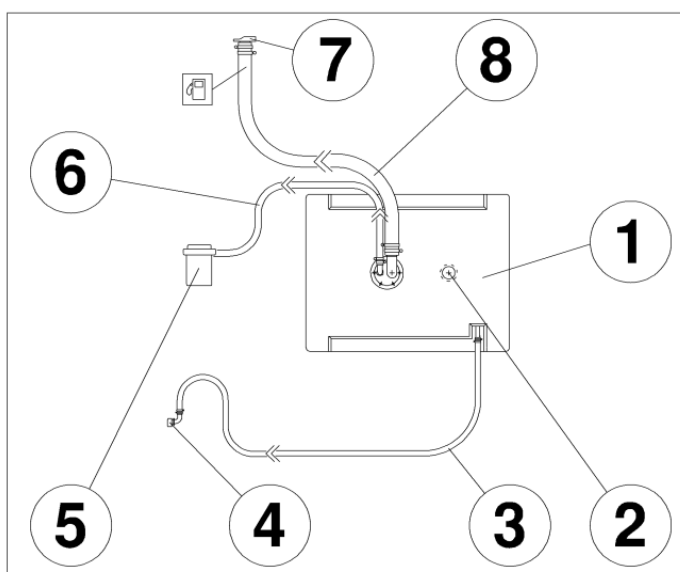

1. Polttoainetankki
2. Polttoainetankin anturi
3. Polttoainetankin huohotinputki
4. Polttoainetankin huohotinhela
5. Polttoainesuodatin
6. Polttoaineen syöttöletku
7. Polttoainetankin täyttöhela
8. Polttoainetankin täyttöletku

HUOM! Polttoaineletkujen kunto on tarkistettava säännöllisesti ja niiden vaurioituminen pyrittävä estämään. Vialliset letkut on vaihdettava. Jos vaihdat polttoaineletkuja niin varmista, että myös niissä on ISO 7840 -merkintä.

8.4 Sähköjärjestelmä

Yamarin 63 DC:n sähköjärjestelmä sisältää seuraavat pääosat:

1. AKKU
2. JOHTOSARJA
3. PÄÄVIRTAKATKAISIN
4. SULAKETAULU
5. 3 KPL KATKAISIJOITA AUTOMAATTISULAKKEELLA
6. 2 KPL 12 V VIRRAN ULOSOTTOJA
7. KULKUVALOT
8. TUULILASINPYYHIN
9. KAJUUTAN SISÄVALO

Veneen sähköjärjestelmään kuuluu olennaisesti moottori, joka toimii sekä virran lähteenä että sen kuluttajana.

Katkaise virta pääkytkimestä aina kun jätät veneen pidemmäksi aikaa. Katkaise virta pääkytkimestä aina kun teet sähköasennuksia.

Jos irrotat tai kiinnität akkua, varo koskettamasta metalliesineellä samanaikaisesti akun molempia napoja.

Älä muuta veneen sähköjärjestelmää tai siihen liittyviä piirustuksia. Muutokset ja huollot tulee antaa ammattilaisen tehtäväksi.

8.5 Trimmilevyt

Yamarin 63 DC:hen on lisävarusteena saatavana trimmipumput. Trimmipumpun (1) ja kytkimien (2) asennuspaikat on merkitty alla olevaan kuvaan:

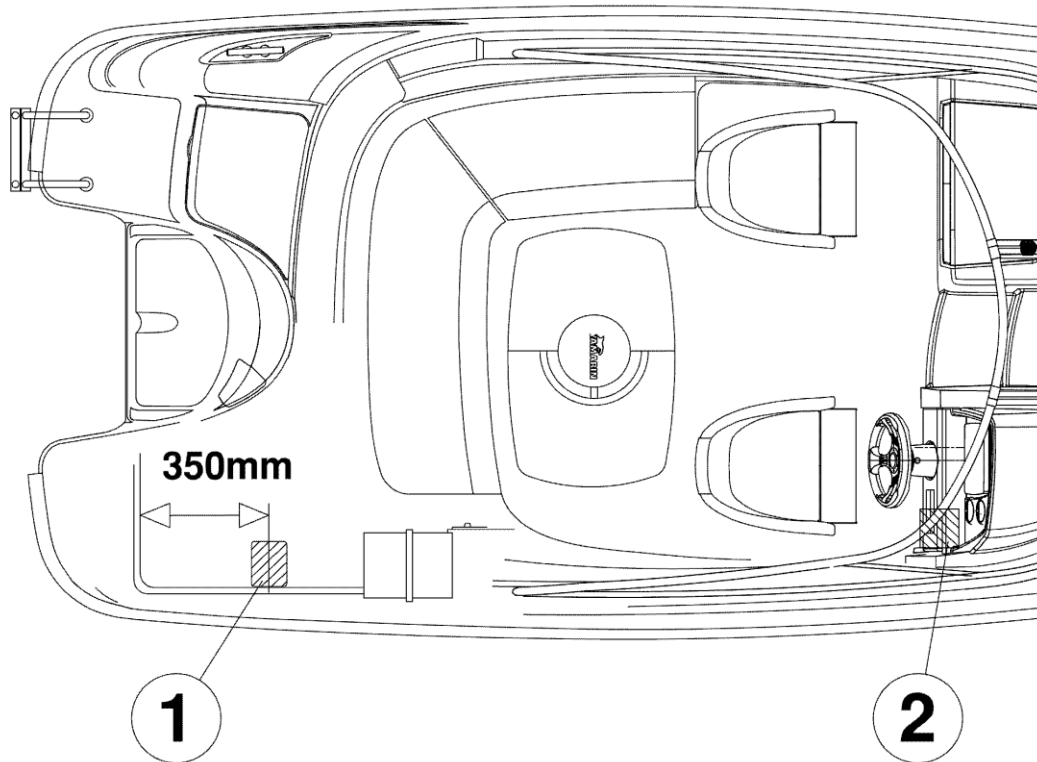

8.6 Kytkentäkaavio

CIRCUIT BREAKER N:O AMP SWITCH CONN. CABLE N:O/COLOR SIZE mm2 FUNCTION

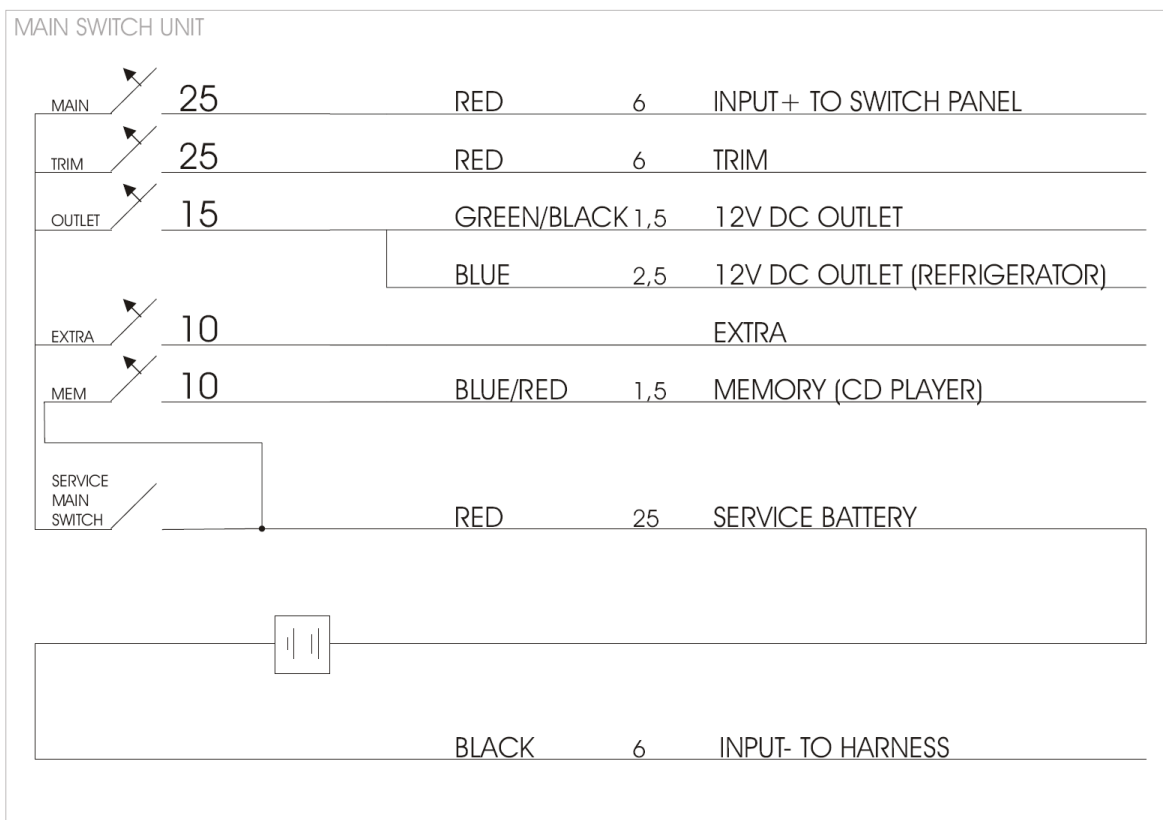
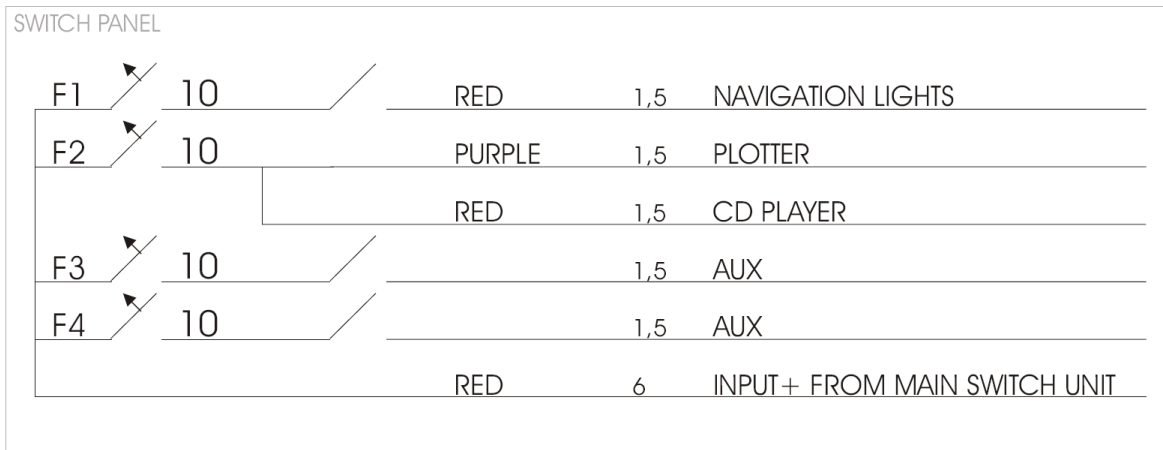

MODIFICATION DESCRIPTION:	Revision	A2	Date	Yamarin 63 BR DIAGRAM
	Drawn by	PE	23.6.2009	
	Modified by	RN	17.9.2009	
	PAGE: 1/1			N:O 8961 DRA



NAVIGATION LIGHTS = Kulkuvalot
 PLOTTER = Karttaplotteri
 CD PLAYER = CD-soitin
 AUX = Lisävirranotto
 AUX = Lisävirranotto
 INPUT + FROM MAIN SWITCH UNIT = Virran syöttö pääkytkimeltä
 INPUT + TO SWITCH PANEL = Virran syöttö kytkinpaneelille
 TRIM = Hydraulipumppu trimmille
 12V DC OUTLETS = 12 V- ulosotot
 EXTRA = Extra
 MEMORY (CD PLAYER) = Muistivirta radiolle
 SERVICE BATTERY = Käyttöakku
 INPUT- TO HARNESS = Syöttö johtosarjalle

Yamarin 63 DC:n päävirtakytkin:

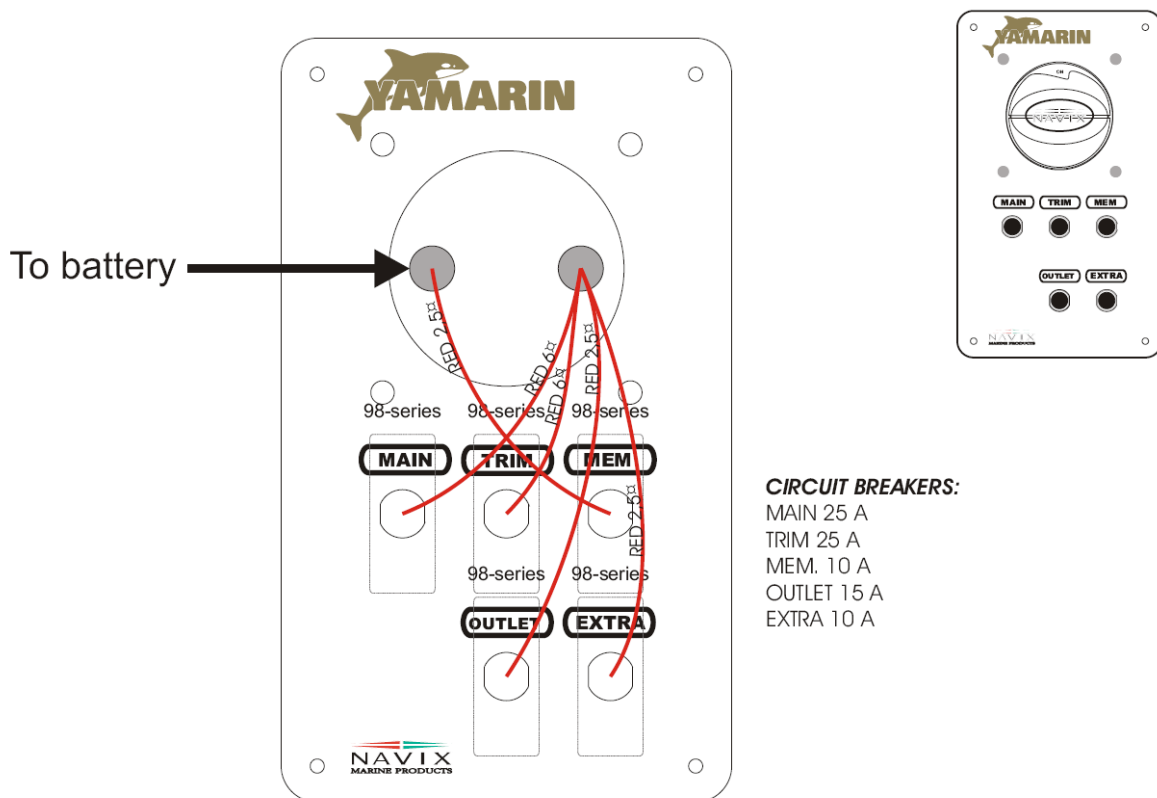

To battery = akulle
 MAIN = päävirtasulake
 TRIM = trimmisulake
 MEM= muistivirtasulake
 OUTLET = 12 V –virranulosoton sulake
 EXTRA = Extrasulake

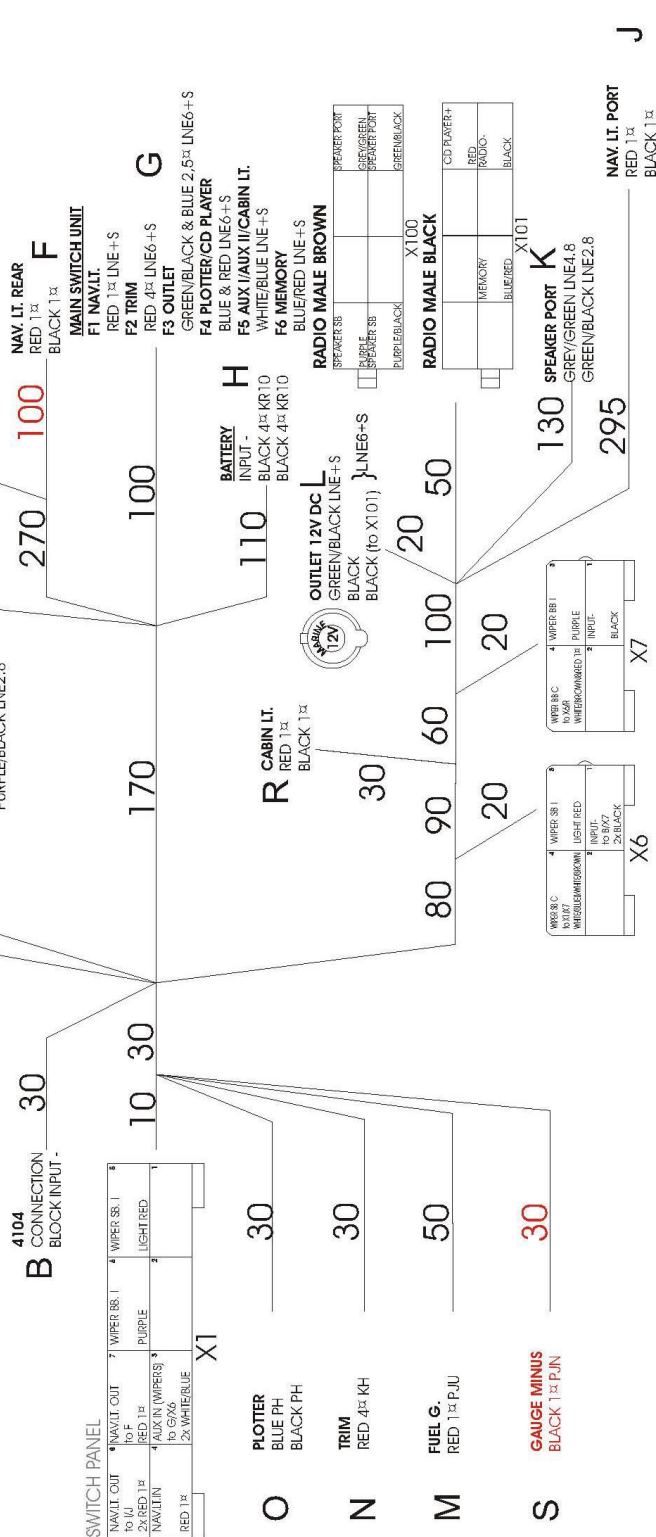
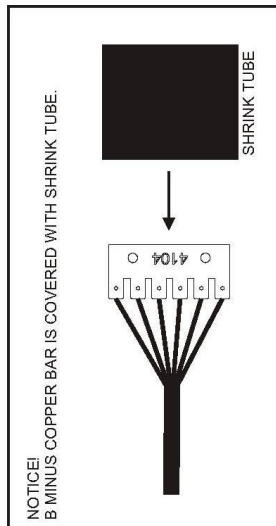

SUB-PRODUCTS:		Revision		Date	
		A4		9.8.2011	
		Drawn by		TUM	
		Modified by		TUM/25.10.2011	
		PAGE: 1/1		N/O	
Yamarin 63 DC HARNESS				11878	
NAVIX				MARINE PRODUCTS	

